

## Wilo-Stratos PICO-Z



pl Instrukcja montażu i obsługi



## Spis treści

|           |   |           |
|-----------|---|-----------|
| <b>1</b>  | <b>Informacje ogólne</b>  | <b>4</b>  |
| 1.1       | O niniejszej instrukcji   | 4         |
| 1.2       | Prawa autorskie   | 4         |
| 1.3       | Zastrzeżenie możliwości zmian   | 4         |
| <b>2</b>  | <b>Bezpieczeństwo</b>   | <b>4</b>  |
| 2.1       | Oznaczenie zaleceń dotyczących bezpieczeństwa                                     | 4         |
| 2.2       | Kwalifikacje personelu  | 5         |
| 2.3       | Prace elektryczne   | 5         |
| 2.4       | Obowiązki Użytkownika   | 5         |
| <b>3</b>  | <b>Opis pompy</b>   | <b>5</b>  |
| 3.1       | Przegląd  | 6         |
| 3.2       | Oznaczenie typu   | 6         |
| 3.3       | Dane techniczne   | 6         |
| <b>4</b>  | <b>Zastosowanie/użycie</b>  | <b>7</b>  |
| 4.1       | Zakres zastosowania zgodnego z przeznaczeniem                                     | 7         |
| 4.2       | Nieprawidłowe użycie  | 7         |
| <b>5</b>  | <b>Transport i magazynowanie</b>  | <b>7</b>  |
| 5.1       | Zakres dostawy  | 7         |
| 5.2       | Kontrola transportu   | 7         |
| 5.3       | Warunki transportu i magazynowania  | 7         |
| <b>6</b>  | <b>Instalacja i podłączenie elektryczne</b>                                       | <b>7</b>  |
| 6.1       | Montaż  | 8         |
| 6.2       | Podłączenie elektryczne   | 10        |
| <b>7</b>  | <b>Obsługa pompy</b>  | <b>12</b> |
| 7.1       | Pierwsze uruchomienie   | 12        |
| 7.2       | Ekran główny  | 13        |
| 7.3       | Struktura menu  | 15        |
| <b>8</b>  | <b>Uruchomienie</b>   | <b>16</b> |
| 8.1       | Odpowietrzanie  | 16        |
| 8.2       | Ustwienie rodzaju regulacji   | 16        |
| 8.3       | Nastawienia urządzenia  | 18        |
| 8.4       | Konserwacja   | 19        |
| <b>9</b>  | <b>Unieruchomienie</b>  | <b>20</b> |
| 9.1       | Zatrzymanie pompy   | 20        |
| <b>10</b> | <b>Konserwacja</b>  | <b>20</b> |
| <b>11</b> | <b>Usterki, przyczyny usterek i ich usuwanie</b>                                  | <b>20</b> |
| 11.1      | Komunikaty ostrzegawcze   | 22        |
| 11.2      | Komunikaty o awarii   | 22        |
| <b>12</b> | <b>Wyposażenie dodatkowe</b>  | <b>23</b> |
| 12.1      | Moduły Wilo-Connect   | 23        |
| 12.2      | Moduł Smart Connect BT (Bluetooth)  | 24        |
| <b>13</b> | <b>Utylizacja</b>   | <b>25</b> |
| 13.1      | Informacje dotyczące gromadzenia zużytego sprzętu elektrycznego i elektronicznego | 25        |

## 1 Informacje ogólne

### 1.1 O niniejszej instrukcji

Instrukcja stanowi integralną część produktu. Stosowanie się do tej instrukcji stanowi warunek właściwego użytkowania i należytej obsługi produktu:

- Przed rozpoczęciem jakichkolwiek czynności należy starannie zapoznać się z instrukcją.
- Instrukcję należy przechowywać w sposób umożliwiający dostęp do niej w każdej chwili.
- Należy stosować się do wszystkich informacji o produkcie.
- Należy uwzględnić oznaczenia znajdujące się na produkcie.

Oryginalna instrukcja obsługi jest napisana w języku niemieckim. Wszystkie inne wersje językowe tej instrukcji są tłumaczeniem oryginalnej instrukcji obsługi.

### 1.2 Prawa autorskie

WILO SE © 2023

Reprodukcja, rozpowszechnianie i wykorzystywanie niniejszego dokumentu, jak również przekazywanie jego zawartości innym, bez uzyskania formalnego upoważnienia, są zabronione. Naruszający ten zakaz będą zobowiązani do wyrównania strat. Wszelkie prawa zastrzeżone.

### 1.3 Zastrzeżenie możliwości zmian

Wilo zastrzega sobie prawo do zmiany danych wymienionych powyżej bez powiadomienia oraz nie przejmuje odpowiedzialności za niedokładność i/lub niekompletność danych technicznych. Zastosowane ilustracje mogą różnić się od oryginału i służyć jedynie prezentacji przykładowego wyglądu produktu.

## 2 Bezpieczeństwo

Niniejszy rozdział zawiera podstawowe wskazówki, istotne na poszczególnych etapach eksploatacji produktu. Nieprzestrzeganie tych zasad pociąga ze sobą następujące zagrożenia:

- Zagrożenie dla ludzi na skutek działania czynników elektrycznych, mechanicznych i bakteriologicznych, jak i w wyniku oddziaływania pól elektromagnetycznych
- Zagrożenie dla środowiska na skutek wycieku substancji niebezpiecznych
- Szkody materialne
- Awaria ważnych funkcji produktu
- Nieskuteczność zabiegów konserwacyjnych i napraw

Niestosowanie się do zasad skutkuje utratą wszelkich praw do odszkodowania.

**Dodatkowo należy przestrzegać wskazówek i zaleceń dotyczących bezpieczeństwa przedstawionych w kolejnych rozdziałach!**

### 2.1 Oznaczenie zaleceń dotyczących bezpieczeństwa

W niniejszej instrukcji montażu i obsługi stosowane są zalecenia dotyczące bezpieczeństwa, mające na celu ochronę przed uszkodzeniami ciała i stratami materialnymi. Są one przedstawiane w różny sposób:

- Zalecenia dotyczące bezpieczeństwa mające na celu ochronę przed uszkodzeniami ciała rozpoczynają się słowem ostrzegawczym i mają przyporządkowany **odpowiedni symbol**.
- Zalecenia dotyczące bezpieczeństwa mające na celu ochronę przed uszkodzeniami materialnymi rozpoczynają się słowem ostrzegawczym i przedstawiane są **bez** użycia symbolu.

#### **Teksty ostrzegawcze**

- **NIEBEZPIECZEŃSTWO!**  
Nieprzestrzeganie prowadzi do śmierci lub poważnych obrażeń!
- **OSTRZEŻENIE!**  
Nieprzestrzeganie może prowadzić do (ciężkich) obrażeń!
- **PRZESTROGA!**  
Nieprzestrzeganie może prowadzić do powstania szkód materialnych, możliwe jest wystąpienie szkody całkowitej.
- **NOTYFIKACJA!**  
Użyteczna wskazówka dotycząca postępowania się produktem

#### **Symbole**

W niniejszej instrukcji stosowane są następujące symbole:



Ogólny symbol niebezpieczeństwa



Niebezpieczeństwo związane z napięciem elektrycznym



Ostrzeżenie przed gorącymi powierzchniami



Ostrzeżenie przed polami magnetycznymi



Zalecenia

## 2.2 Kwalifikacje personelu

Personel musi:

- Być zaznajomiony z obowiązującymi lokalnie przepisami BHP.
- Przeczytać instrukcję montażu i obsługi i zrozumieć jej treść.

Personel musi posiadać następujące kwalifikacje:

- Prace elektryczne: Prace elektryczne mogą być wykonywane wyłącznie przez wykwalifikowanych elektryków.
- Montaż/demontaż: Personel musi zostać przeszkolony w zakresie posługiwania się niezbędnymi narzędziami oraz wymaganymi materiałami do mocowania.
- Obsługa musi być wykonywana przez osoby przeszkolone w zakresie sposobu działania całej instalacji.

### **Definicja „wykwalifikowanego Elektryka”**

Wykwalifikowany Elektryk to osoba dysponująca odpowiednim wykształceniem specjalistycznym, wiedzą i doświadczeniem, potrafiąca rozpoznawać zagrożenia związane z energią elektryczną i ich unikać.

## 2.3 Prace elektryczne

- Prace elektryczne muszą być wykonywane przez wykwalifikowanego elektryka.
- Należy przestrzegać obowiązujących w danym kraju dyrektyw, norm i przepisów oraz wytycznych miejscowego zakładu energetycznego dotyczących podłączenia do lokalnej sieci elektrycznej.
- Przed podjęciem jakichkolwiek prac odłączyć produkt od sieci i zabezpieczyć przed ponownym włączeniem.
- Podłączenie musi być zabezpieczone za pomocą wyłącznika różnicowoprądowego (RCD).
- Produkt musi być uziemiony.
- Zlecać niezwłocznie wymianę uszkodzonych kabli przez wykwalifikowanych elektryków.
- Nigdy nie otwierać modułu regulacji i nie usuwać elementów obsługi.

## 2.4 Obowiązki Użytkownika

- Uruchomienie zlecać wyłącznie wykwalifikowanemu personelowi specjalistycznemu.
- Zadbaj na miejscu o zabezpieczenie przed dotykiem elementów ulegających silnemu nagrzananiu i urządzeń elektrycznych.
- Wymieniać uszkodzone uszczelki i rurociągi podłączeniowe.

To urządzenie nie może być użytkowane przez dzieci do 8 lat i powyżej oraz przez osoby o ograniczonych zdolnościach fizycznych, sensorycznych i psychicznych albo nieposiadających doświadczenia i wiedzy wyłącznie od nadzorem lub po przeszkoleniu co do bezpiecznego użytkowania i jeśli zrozumiąły wynikające z tego zagrożenia. Dzieci nie mogą bawić się urządzeniem. Czyszczenia i konserwacji bez nadzoru nie można powierzać dzieciom.

## 3 Opis pompy

Pompa cyrkulacyjna najwyższej sprawności do systemów ciepłej wody użytkowej ze zintegrowaną regulacją różnicy ciśnień. Rodzaj regulacji i wysokość podnoszenia (różnica ciśnień) podlegają ustawieniu. Różnica ciśnień regulowana jest poprzez zmianę prędkości obrotowej pompy. W przypadku wszystkich funkcji regulacyjnych pompa dopasowuje się do zmiennego zapotrzebowania na moc systemu.

Opcjonalnie możliwe jest ustawienie i regulacja pompy poprzez zewnętrzny moduł (np. Bluetooth). Podłączenie odbywa się poprzez gniazdo („Wilo-Connectivity-Interface”) nad modułem regulacji.

## 3.1 Przegląd

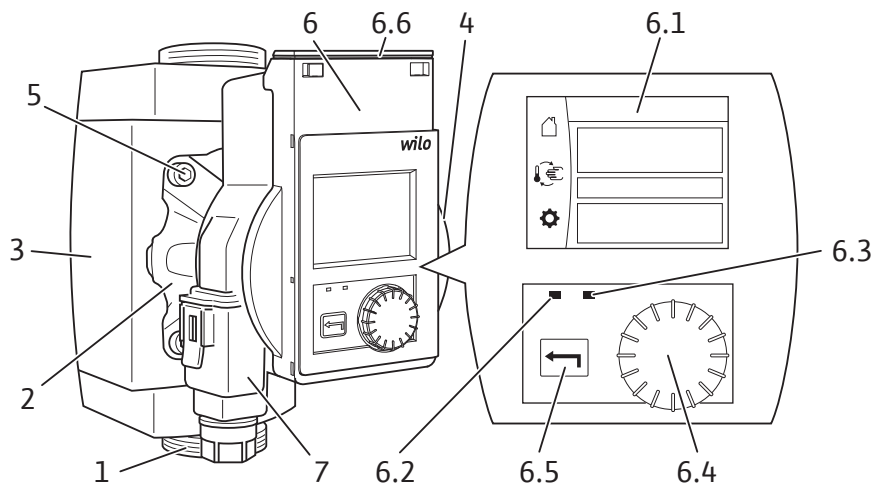

Fig. 1: Przegląd

| Poz. | Oznaczenie                            | Objaśnienie  |
|------|---------------------------------------|--|
| 1.   | Korpus pompy                          | z przyłączami gwintowanymi   |
| 2.   | Silnik pompy bezdławnicowej           | Jednostka napędowa   |
| 3.   | Pokrywy izolacji termicznej           | 2 połówki pokrywy  |
| 4.   | Tabliczka znamionowa                  |  |
| 5.   | Śruby na korpusie                     | 4 sztuki do mocowania silnika  |
| 6.   | Moduł regulacji                       | Jednostka elektroniczna z wyświetlaczem graficznym   |
| 6.1  | Wyświetlacz graficzny                 | → Intuicyjny interfejs nastawiania pompy.<br>→ Informuje o nastawieniach i stanie pompy.   |
| 6.2  | Niebieski wskaźnik LED                | Świeci się w połączeniu z modułem zewnętrznym (np. Bluetooth).   |
| 6.3  | Zielony wskaźnik LED                  | Świeci się przy pracującym silniku, gaśnie jak tylko silnik się zatrzyma.  |
| 6.4  | Pokrętko                              | ↻ Obracanie:<br>wybór menu i ustawienie parametrów.<br>↓<br>Naciśnięcie:<br>wybór menu lub potwierdzenie wprowadzonych parametrów. |
| 6.5  | Przycisk wstecz                       | ↶ Naciśnięcie:<br>powrót do poprzedniego poziomu menu.   |
| 6.6  | Interfejs Wilo-Connectivity Interface | Miejsce gniazda dla modułów zewnętrznych (pod blokową pokrywą modułów)   |
| 7.   | Wilo-Konektor                         | Elektryczne przyłącze sieciowe   |

## 3.2 Oznaczenie typu

## Przykład: Stratos PICO-Z 25/0,5-6

|              |   |
|--------------|---|
| Stratos PICO | Pompa o wysokiej sprawności   |
| -Z           | Pompa cyrkulacyjna do systemów ciepłej wody użytkowej   |
| 25           | Średnica nominalna przyłącza gwintowanego:<br>20 (G 1¼), 25 (G 1½), 30 (G 2)                          |
| 0,5-6        | 0.5 = minimalna wysokość podnoszenia w m<br>6 = maksymalna wysokość podnoszenia w [m] przy Q = 0 m³/h |

## 3.3 Dane techniczne

|                    |                                |
|--------------------|--------------------------------|
| Napięcie zasilania | 1 ~ 230 V ± 10 %, 50/60 Hz     |
| Stopień ochrony IP | Patrz tabliczka znamionowa (4) |

|   |                   |
|---|-------------------|
| Temperatura medium przy temperaturze otoczenia maks. +40 °C | +2 °C do +95 °C   |
| Dopuszczalna temperatura otoczenia                          | -10 °C do +40 °C  |
| Maks. ciśnienie robocze                                     | 10 bar (1000 kPa) |
| Minimalne ciśnienie dopływowe w temperaturze +95 °C         | 0,3 bar (30 kPa)  |

## 4 Zastosowanie/użycie

### 4.1 Zakres zastosowania zgodnego z przeznaczeniem

Pompy cyrkulacyjne najwyższej sprawności tego typoszeregu służą wyłącznie do tłoczenia wody użytkowej w systemach cyrkulacji wody użytkowej w zastosowaniach przemysłowych i w technice budowlanej.

Te pompy pod względem doboru materiałów i konstrukcji, uwzględniając wytyczne federalnego urzędu ochrony środowiska (UBA) są specjalnie dostosowane do warunków pracy w systemach cyrkulacyjnych wody użytkowej.

Dopuszczalne media:

- Woda użytkowa zgodnie z dyrektywą WE dotyczącą wody użytkowej.
- Czyste, nieagresywne media o niskiej lepkości zgodnie z krajowymi rozporządzeniami dotyczącymi wody użytkowej.

#### **Przepisy:**

Podczas instalacji należy przestrzegać następujących przepisów w aktualnie obowiązującej wersji:

- Przepisy dot. zapobiegania wypadkom
- DIN EN 806-5
- DVGW arkusz roboczy W551 i W553 (w Niemczech)
- VDE 0700/część 1 (EN 60335-1)
- inne przepisy lokalne

### 4.2 Nieprawidłowe użycie

Niezawodność pracy dostarczonego produktu jest zagwarantowana wyłącznie w przypadku zakresu zastosowania zgodnego z przeznaczeniem. Wartości graniczne, podane w katalogu/specyfikacji, nie mogą przekraczać dolnej i górnej granicy.

Nieprawidłowe użycie pompy może wywołać niebezpieczne sytuacje oraz doprowadzić do powstania szkód:

- Nigdy nie stosować innych mediów.
- Zawsze chronić produkt przed kontaktem z materiałami/mediami łatwopalnymi.
- Nigdy nie zlecać pracy nieuprawnionym osobom.
- Nigdy nie przekraczać podanych granic zastosowania.
- Nigdy nie modyfikować urządzenia na własną rękę.
- Podczas pracy nigdy nie korzystać ze sterowania impulsowego.
- Należy stosować wyłącznie autoryzowane wyposażenie dodatkowe Wilo oraz oryginalne części zamienne.

Użytkowanie zgodne z przeznaczeniem to także przestrzeganie zaleceń niniejszej instrukcji oraz danych i oznaczeń na pompie.

Każde inne użycie uważane jest za nieprawidłowe i skutkuje utratą praw do jakichkolwiek roszczeń z tytułu odpowiedzialności za produkt.

## 5 Transport i magazynowanie

### 5.1 Zakres dostawy

- Pompa cyrkulacyjna najwyższej sprawności
- Pokrywy izolacji termicznej
- 2 uszczelki
- Wilo-Konektor
- Instrukcja montażu i obsługi

### 5.2 Kontrola transportu

Po dostawie bezzwłocznie sprawdzić pod kątem uszkodzeń i kompletności. W razie potrzeby natychmiast reklamować.

### 5.3 Warunki transportu i magazynowania

Chronić przed wilgocią, mrozem i obciążeniami mechanicznymi.  
Dopuszczalny zakres temperatury: od -10 °C do +40 °C

## 6 Instalacja i podłączenie elektryczne



### NIEBEZPIECZEŃSTWO

#### Zagrożenie życia!

Niewłaściwa instalacja i nieprawidłowe podłączenie elektryczne mogą spowodować zagrożenie życia.

- Instalacja i podłączenie elektryczne możliwe wyłącznie przez wykwalifikowany personel.
- Podczas pracy należy przestrzegać lokalnych przepisów.
- Przestrzegać przepisów dot. zapobiegania wypadkom.

### 6.1 Montaż



### OSTRZEŻENIE

#### Niebezpieczeństwo poparzenia wskutek rozgrzanych powierzchni!

Korpus pompy i silnik pompy bezdławnicowej mogą się znacznie nagrzać i w razie dotknięcia spowodować oparzenia.

- Podczas pracy dotykać wyłącznie modułu regulacyjnego.
- Przed rozpoczęciem wszelkich prac schłodzić pompę.



### OSTRZEŻENIE

#### Niebezpieczeństwo poparzenia wskutek gorącego przetłaczanego medium!

Gorące media mogą spowodować oparzenia.

Przed montażem lub rozbudową pompy albo zluźwaniem połączeń śrubowych obudowy:

- Całkowicie schłodzić cały system ciepłej wody użytkowej.
- Zamknąć armaturę odcinającą lub opróżnić system ciepłej wody użytkowej.

#### 6.1.1 Przygotowanie

### PRZESTROGA

#### Nieprawidłowe położenie montażowe może spowodować uszkodzenie pompy.

- Miejsce montażu wybrać odpowiednio do dozwolonego położenia montażowego (Fig. 2).
- Silnik musi być zawsze ustawiony poziomo.
- Przyłącze elektryczne nigdy nie może być skierowane do góry.

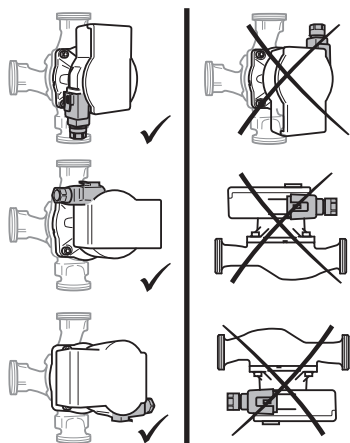

Fig. 2: Położenie montażowe

### NOTYFIKACJA! Zamontować pompę na powrocie, aby zapewnić bezproblemowe funkcjonowanie trybu sterowanego temperaturą.

- Wybrać dobrze dostępne miejsce instalacji.
- Przestrzegać dozwolonego położenia montażowego pompy (Fig. 2), w razie potrzeby obrócić głowicę silnika (2+6).
- Aby ułatwić wymianę pompy należy przed i za pompą zamontować armaturę odcinającą.
  - PRZESTROGA! Wyciekająca woda może uszkodzić moduł regulacyjny! Ustawić górną armaturę odcinającą bocznie w taki sposób, aby wyciekająca woda nie kapała na moduł regulacyjny (6).**
- Wyznaczyć zabezpieczenia przed przepływem zwrotnym.
- Zakończyć wszystkie prace spawalnicze i lutownicze.
- Przepłukać instalację rurową.



### 6.1.2 Obracanie głowicy silnika



#### OSTRZEŻENIE

#### Zagrożenie życia na skutek występowania pola magnetycznego!

Wewnątrz pompy zamontowane są podzespoły emitujące silne pole magnetyczne, które podczas demontażu mogą stanowić zagrożenie dla życia osób z wszczepionymi implantami medycznymi.

- Nigdy nie wyjmować wirnika.

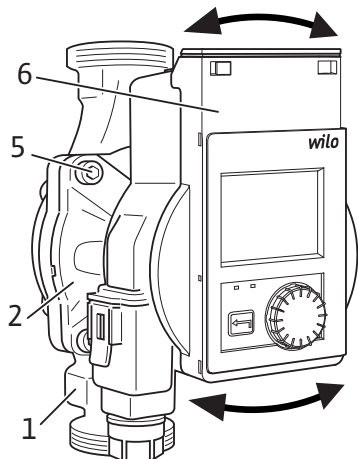

Fig. 3: Obracanie głowicy silnika

### 6.1.3 Montaż pompy

Przed montażem i podłączeniem pompy obrócić głowicę silnika (Fig. 3).

- Zdjąć ewentualnie pokrywy izolacji termicznej.
- Przytrzymać głowicę silnika (2+6) i wykręcić 4 śruby na korpusie (5).  
**PRZESTROGA! Uszkodzenie wewnętrznej uszczelki prowadzi do wycieku. Należy o obrócić głowicę silnika, nie wykręcając jej z korpusu pompy.**
- Ostrożnie obrócić głowicę silnika (2+6).
- Przestrzegać dozwolonego położenia montażowego (Fig. 2) i kierunku przepływu wskazywanego przez strzałkę na korpusie pompy (1).
- Dokręcić 4 śruby na korpusie (5).

#### PRZESTROGA

#### Szkody korozyjne!

Złe materiały mogą spowodować szkody korozyjne na pompie.

- Podczas przyłącza do ocynkowanego rurociągu stosować wyłącznie śrubunki z mosiądzu czerwonego.

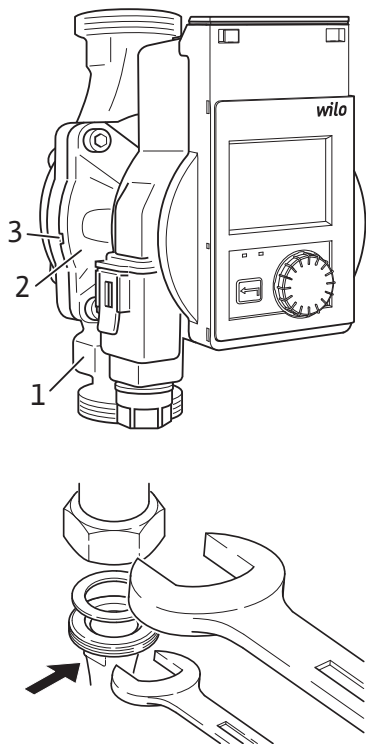

Fig. 4: Montaż pompy

## 6.2 Podłączenie elektryczne



### NIEBEZPIECZEŃSTWO

#### Zagrożenie życia związane z napięciem elektrycznym!

W razie dotknięcia części przewodzących prąd występuje bezpośrednie zagrożenie życia.

- Przed rozpoczęciem wszelkich prac należy odłączyć te urządzenia od zasilania elektrycznego i zabezpieczyć przed ponownym włączeniem.
- Nigdy nie otwierać modułu regulacji i nie usuwać elementów obsługi.

### PRZESTROGA

#### Taktowane napięcie zasilania może spowodować uszkodzenie elementów elektronicznych!

- Podczas pracy pompy nigdy nie korzystać ze sterowania impulsowego.
- Przy włączaniu/wyłączaniu pompy za pomocą zewnętrznego sterowania wyłączyć taktowanie napięcia (np. sterowanie impulsowe).
- W przypadku zastosowań, w których nie jest jasne, czy pompa pracuje z wykorzystaniem taktowanego napięcia, producent urządzeń regulacyjnych musi potwierdzić, że pompa zasilana będzie sinusoidalnym napięciem przemiennym.
- Włączanie/wyłączanie pompy za pośrednictwem triaków/przełączników półprzewodnikowych należy sprawdzić w każdym przypadku osobno.

Przy montażu należy przestrzegać następujących punktów:

- Należy przestrzegać kierunku przepływu wskazywanego przez strzałkę na korpusie pompy (1).
- Montować bez mechanicznych naprężeń, z silnikiem pompy bezdławnicowej (2) ustawionym poziomo.
- Założyć uszczelki na przyłącza gwintowane.
- Przykręcić złączki gwintowane.
- Zabezpieczyć pompę kluczem płaskim przed przekręceniem i szczelnie przymocować do rurociągu za pomocą śrub.
- Ewentualnie założyć ponownie pokrywę izolacji termicznej.

#### PRZESTROGA! Niewystarczające odprowadzanie ciepła i kondensat mogą uszkodzić moduł regulacji i silnik pompy bezdławnicowej.

- Silnik pompy bezdławnicowej (2) nie wymaga izolacji termicznej.
- Wszystkie odpływy kondensatu (3) powinny być drożne.

### 6.2.1 Przygotowanie

- Rodzaj prądu i napięcie zasilania muszą być zgodne z danymi na tabliczce znamionowej.
- Należy przewidzieć maksymalne zabezpieczenie wstępne: 10 A, zwłoczne.
- W razie zastosowania wyłącznika różnicowoprądowego (RCD) zaleca się zastosowanie typu RCD A (wrażliwego na prąd impulsowy). Należy przy tym sprawdzić przestrzeganie zasad koordynacji materiałów elektrycznych w instalacji elektrycznej i w razie potrzeby odpowiednio dostosować RCD.
- Pompa może być zasilana wyłącznie sinusoidalnym napięciem przemiennym.
- Uwzględnić częstotliwość załączania:
  - Włączanie/wyłączanie za pośrednictwem napięcia zasilania  $\leq 100/24$  h.
  - $\leq 20/h$  przy częstotliwości łączeń wynoszącej 1 min pomiędzy włączeniem/wyłączeniem za pośrednictwem napięcia zasilania.

**NOTYFIKACJA**

Prąd włączeniowy pompy ma wartość  $< 5$  A. Jeśli pompa jest włączana i wyłączana przez przełącznik, przełącznik ten musi być w stanie udostępnić prąd włączeniowy o wartości minimum 5 A. Ewentualnie należy pozyskać informację od producenta kołta/sterownika.

- Podłączenie elektryczne należy wykonywać przy pomocy stałego przewodu przyłączeniowego wyposażonego w złącze wtykowe lub przełącznik dla wszystkich biegunów o szerokości rozwarcia styków min. 3 mm (DIN EN 60335-1).
- Do ochrony przed wyciekającą wodą oraz do zabezpieczenia przed wyrwaniem przewodu z dławika należy stosować przewód przyłączeniowy o odpowiedniej średnicy zewnętrznej (np. H05VV-F3G1,5).
- W przypadku temperatury przetwarzanej cieczy przekraczającej  $90$  °C stosować przewód przyłączeniowy odporny na wysoką temperaturę.
- Upewnić się, że przewód przyłączeniowy nie styka się ani z rurociągiem, ani z pompą.

**6.2.2 Podłączenie pompy****Montaż wtyczki Wilo-Konektor**

- Odłączyć przewód przyłączeniowy od zasilania elektrycznego.
- Przestrzegać przyporządkowania zacisków (PE, N, L).
- Podłączyć i zamontować Wilo-Konektor (Fig. 5a do 5e).

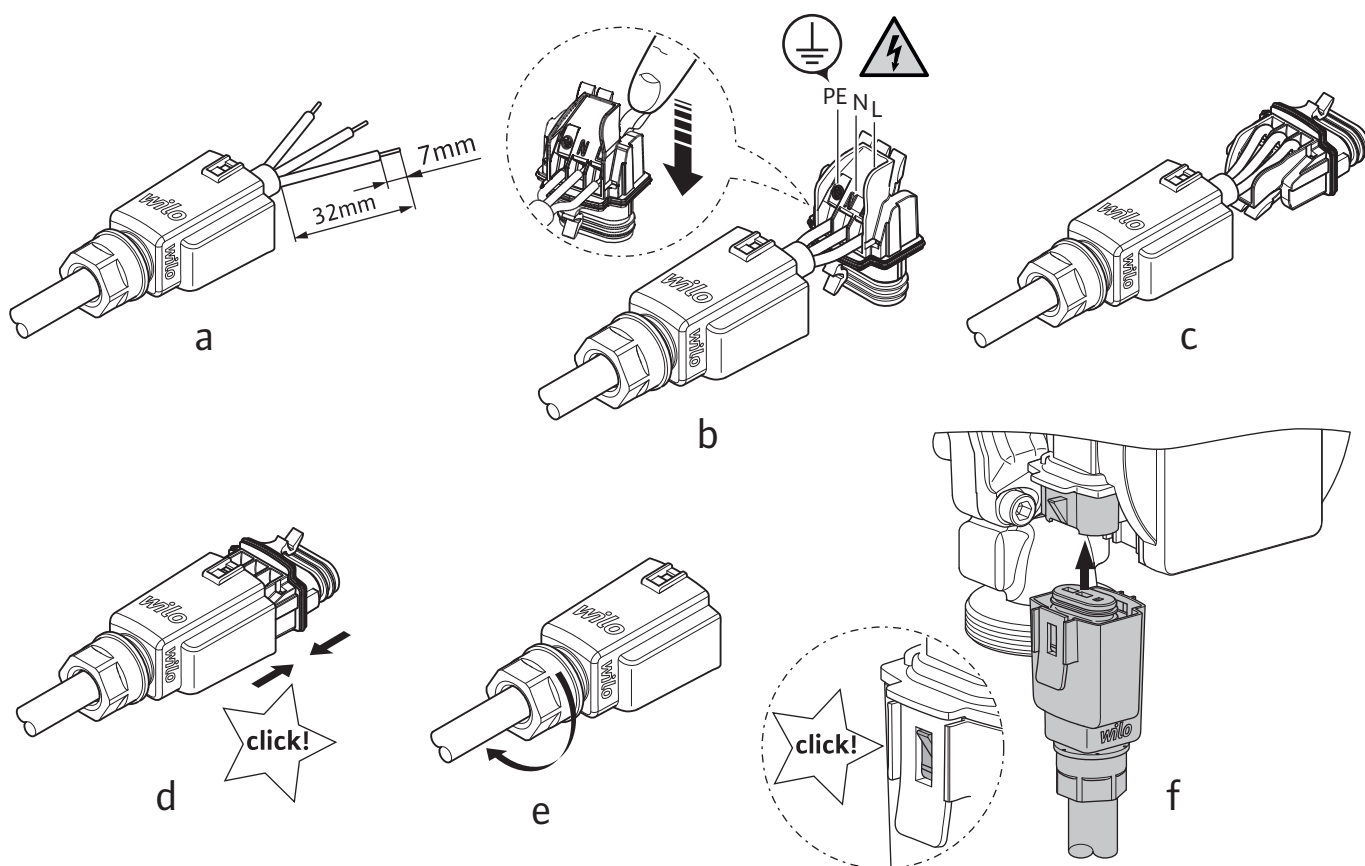

Fig. 5: Montaż wtyczki Wilo-Konektor

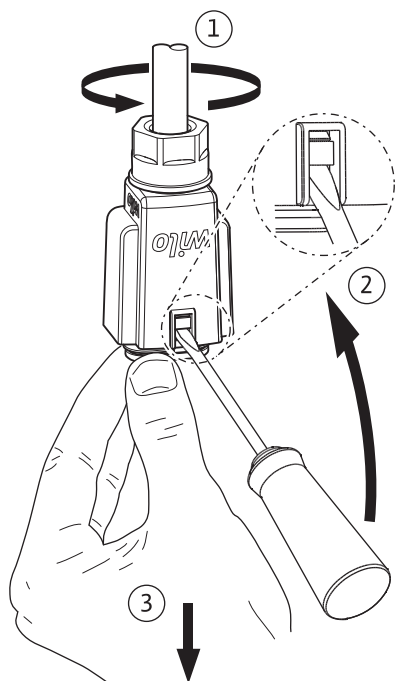

Fig. 6: Demontaż wtyczki Wilo-Konektor

### Podłączanie pompy

- Uziemić pompę.
- Podłączyć Wilo-Konektor do modułu regulacji, wtyk musi zostać zablokowany (Fig. 5f).
- Włączyć zasilanie elektryczne.

### Demontaż wtyczki Wilo-Konektor

- Odłączyć przewód przyłączeniowy od zasilania elektrycznego.
- Zdjąć Wilo-Konektor z pompy i zdemontować za pomocą odpowiedniego śrubokrętu (Fig. 6).

## 7 Obsługa pompy

### Pokrętko

Nastawień należy wykonywać poprzez obrócenie i naciśnięcie pokrętki.



Obracanie: wybór menu i ustawienie parametrów.



Naciśnięcie: wybór menu lub potwierdzenie wprowadzonych parametrów.

- Zielone centrum na wyświetlaczu wskazuje na możliwość nawigacji w wybranym menu.
- Żółta ramka wskazuje na możliwość nastawienia.

### Przycisk wstecz



Naciśnięcie: powrót do poprzedniego poziomu menu.

Naciśnięcie (>2 sekundy): powrót do menu głównego (ekran główny).



### NOTYFIKACJA

W przypadku braku ostrzeżeń/komunikatu o awarii, wyświetlacz gaśnie 2 minuty po ostatniej obsłudze/ostatnim nastawieniu.

- Jeśli pokrętko zostanie ponownie użyte w ciągu 7 minut, pojawi się poprzednio opuszczone menu. Można kontynuować nastawianie.
  - Jeśli pokrętko nie zostanie użyte w ciągu dłużej niż 7 minut, niepotwierdzone nastawienia zostaną utracone.
- Na wyświetlaczu pojawi się w przypadku ponownej obsługi ekran główny i pompę będzie można obsługiwać poprzez menu główne.

### 7.1 Pierwsze uruchomienie

Przy pierwszym uruchomieniu pompy na wyświetlaczu pojawia się menu ustawień języka.



Podczas gdy wyświetlane jest menu wyboru języka, pompa przechodzi do ustawienia fabrycznego.

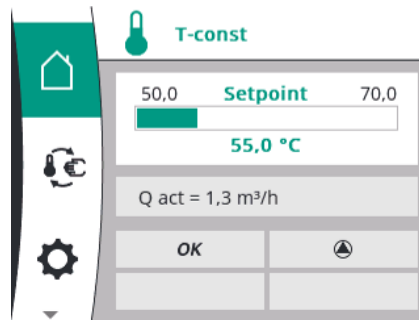
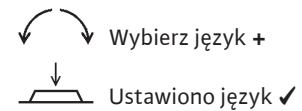

Po wybraniu języka wskazanie przejdzie do ekranu głównego (ustawienie fabryczne = T-const), a pompę będzie można obsługiwać poprzez menu główne

## 7.2 Ekran główny

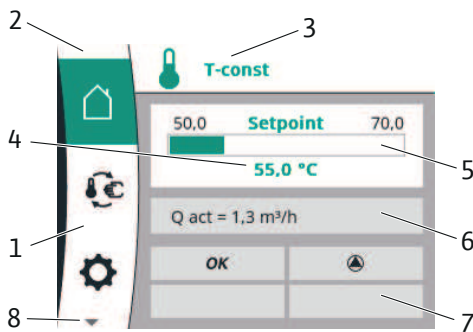

Fig. 7: Home screen

Ekran główny pokazuje aktualne nastawienia/stany pracującej pompy (ustawienie przykładowe).

| Poz. | Oznaczenie  | Objaśnienie  |
|------|---|--|
| 1.   | Obszar menu główne  | Wybór różnych głównych menu  |
| 2.   | Obszar stanu: wyświetlanie informacji o błędzie, ostrzeżeniu lub procesie | Kolory pokazują aktualny status pompy.<br>→ Niebieski: bieżący proces (np. odpowietrzanie)<br>→ Żółty: ostrzeżenie (np. nadmierna temperatura)<br>→ Czerwony: błąd (np. zwarcie)<br>→ Biały: normalny tryb   |
| 3.   | Linia tytułowa  | Wyświetlanie ustawionego rodzaju regulacji   |
| 4.   | Pole wyświetlania wartości zadanej  | Wyświetlane są aktualnie ustawione wartości zadanej  |
| 5.   | Edytor wartości zadanych  | Edytor wartości zadanych jest aktywowany poprzez wciśnięcie pokrętki (żółta ramka), a zmiana wartości jest możliwa poprzez obrót pokrętki. Ponowne wciśnięcie przycisku spowoduje wykonanie polecenia.   |
| 6.   | Dane eksploatacyjne i zakresy wartości pomiarowej                         | Wyświetlanie danych eksploatacyjnych i wartości pomiarowych, zmieniające się w czasie<br>→ Wysokość podnoszenia H [m]<br>→ Przepływ Q [m³/h]<br>→ Prędkość obrotowa n [1/min]<br>→ Pobór mocy P [W]<br>→ Zużycie energii W [kWh], kalkulowane od uruchomienia lub resetowania<br>→ Temperatura przetłaczanej cieczy T [°C]<br><br>Możliwa jest zmiana tych jednostek za pośrednictwem ustawień urządzenia. |
| 7.   | Czynniki wywierające aktywny wpływ  | Wyświetlanie wpływów w ustawionym trybie regulacyjnym (patrz tabela „Aktywne wpływy”)  |
| 8.   | ▼ = dalsze menu są dostępne   | Inne pozycje menu głównego są dostępne po przekręceniu pokrętki.   |

### 7.2.1 Obszar stanu (2)

Po lewej stronie nad głównym obszarem menu znajduje się **obszar stanu** (2). Gdy stan jest aktywny, można w menu głównym wyświetlić i wybrać punkty menu stanu. Przekręcenie pokrętki w obszar stanu wskazuje stan aktywny.

Jeśli aktywny proces (np. proces odpowietrzania) zostaje zakończony lub cofnięty, wskazanie stanu zostaje wycofane.

Istnieją trzy różne klasy wskaźników statusu:

1. Wyświetlanie procesu:

Uruchomione procesy są zaznaczone na niebiesko.

Procesy powodują odchylenie trybu pracy pompy od nastawionej regulacji. Przykład: proces odpowietrzania.

2. Wskazanie ostrzeżenia:

Komunikaty ostrzegawcze są oznaczone na żółto.

Jeśli pojawi się ostrzeżenie, funkcja pompy jest ograniczona (patrz „11.1 Komunikaty ostrzegawcze”). Przykład: nadmierna temperatura.

3. Wyświetlanie błędów:

Komunikaty o awarii są oznaczone na czerwono.

Jeśli wystąpi błąd, pompa przestaje działać (patrz „11.2 Komunikaty o awarii”). Przykład: zwarcie.



### NOTYFIKACJA

Aktywny może być tylko jeden proces.

- Gdy proces jest uruchomiony, ustawiony tryb regulacyjny zostaje przerwany.
- Po zakończeniu procesu pompa kontynuuje pracę w ustawionym trybie regulacyjnym.
- Podczas procesu odpowietrzania można dokonać dalszych nastawień pompy. Nastawienia te będą aktywne po zakończeniu procesu.

## 7.2.2 Aktywne wpływy (7)

W obszarze **Czynniki wywierające aktywny wpływ** wyświetlone są wpływy, które mają obecnie wpływ na pompę.

Możliwe czynniki wywierające aktywny wpływ:

| Symbol      | Znaczenie   |
|-------------|---|
| <b>STOP</b> | Pompa wykryła błąd i z tej przyczyny wyłączyła silnik.                                      |
|             | Pompa przeprowadza odpowietrzanie i nie reguluje wg ustawionej funkcji regulacji.           |
|             | Pompa przeprowadza ręczne ponowne włączenie i nie reguluje wg ustawionej funkcji regulacji. |
|             | Brak ostrzeżenia lub komunikatu o awarii.   |
| <b>OFF</b>  | Pompa jest wyłączona przez zewnętrzny moduł.  |
|             | Rozpoznano dezynfekcję termiczną. Pompa działa z lekko podwyższoną prędkością obrotową.     |
| <b>OK</b>   | Pompa działa bez dalszych wpływów w ustawionym rodzaju regulacji.                           |
|             | Silnik pracuje.   |
|             | Silnik nie pracuje.   |

| Symbol  | Znaczenie  |
|---|--|
|  | Pompa tłoczy w obszarze maksymalnej charakterystyki pompy. |

### 7.3 Struktura menu

Po opuszczeniu menu ustawień podstawowych każda obsługa rozpoczyna się w menu głównym „Home screen”. Bieżące centrum obsługi jest przy tym podkreślone na zielono. Za sprawą obrotu pokrętki w prawo lub w lewo następuje nawigacja do innego menu głównego.

- Do każdego wybranego menu głównego zostaje od razu wyświetlone odpowiednie podmenu.
- Poprzez naciśnięcie pokrętki centrum przechodzi do odpowiedniego podmenu.
- Każde podmenu zawiera dalsze punkty podmenu.
- Każdy punkt podmenu składa się z ikony i tytułu.
- Tytuł określa kolejne podmenu lub następny dialog ustawień.

#### Wybór menu



Ekran główny



Ustawienie pompy



Tryb regulacji



T-const



$\Delta p-c$



Prędkość obrotowa n-const



Wartość zadana T-const



Wartość zadana  $\Delta p-c$



Wartość zadana n-const



Wartość zadana Q min



Dezynfekcja termiczna



Ustawienia urządzenia



Brightness



Language



Units

#### Możliwe nastawienia

Wartość zadana

T zadana = 50 ... 70 °C

H zadane = 0,5 ... 4, 6, 8 m

Stopień I, stopień II, stopień III

Q min wartość zadana = 0,0 ... 2,0 m<sup>3</sup>/h (4 m)

Q min wartość zadana = 0,0 ... 3,0 m<sup>3</sup>/h (6 m)

Q min wartość zadana = 0,0 ... 4,0 m<sup>3</sup>/h (8 m)

WŁ./WYŁ.

1 ... 100%

Niemiecki, angielski, francuski

m, m<sup>3</sup>/h; kPa, m<sup>3</sup>/h; kPa, l/s; ft, USGPM



Key lock

Blokada klawiszy WŁ./Anuluj



Factory setting

Ustawienie fabryczne/Anuluj

**Zewnętrzny moduł** (patrz rozdział 12)**Maintenance**

Odpowietrzanie pompy

Odpowietrzanie pompy WŁ./Stop



Ponowne uruchomienie ręczne

Ponowne uruchomienie ręczne WŁ./Stop



Blokada klawiszy

Blokada klawiszy WŁ./Anuluj



Resetowanie licznika energii

Resetowanie licznika energii/Anuluj



Kontakt z instalatorem

Nazwisko/Tel.:

## 8 Uruchomienie

### 8.1 Odpowietrzanie

Urządzenie należy odpowiednio napełnić i odpowietrzyć.

- Odpowietrzanie przestrzeni wirnika pompy odbywa się z reguły samoczynnie po krótkim okresie pracy.
- Jeśli pompa nie odpowietrza się samoczynnie, należy rozpocząć funkcję odpowietrzania (patrz opis menu: 8.4 „Konserwacja”).

### 8.2 Ustawienie rodzaju regulacji



„Pump setting” należy wybrać w menu głównym.

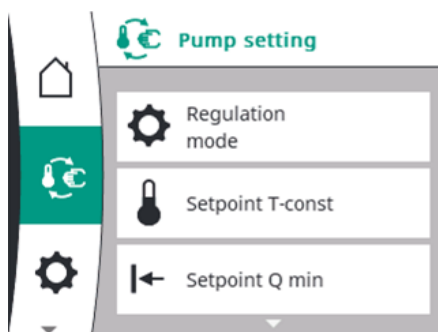

W tym menu dokonuje się nastawień służących regulacji pompy.

**Regulation mode****Stała temperatura (T-const = ustawienie fabryczne)**

Prędkość obrotowa jest regulowana zależnie od temperatury wody tak, aby temperatura cyrkulacji była zawsze utrzymywana powyżej ustawionej temperatury minimalnej.

Ponadto jeśli pompa utrzymuje ustawiony przepływ minimalny, regulacja temperatury powinna obniżyć przepływ pompy poniżej ustawionej wartości.

Zalecenie: Ustawić T<sub>min</sub> mniejszą o 5 °C od temperatury źródła ciepła (o ile nie są dostępne żadne przepisy dotyczące instalacji).



### Staća różnica ciśnień ( $\Delta p-c$ )

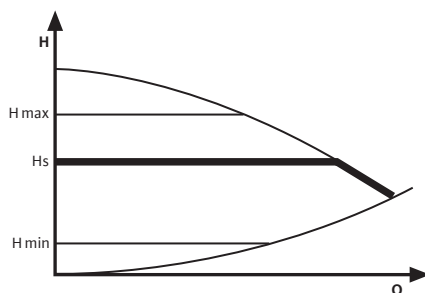

Regulacja utrzymuje ustawioną wysokość podnoszenia na stałym poziomie ustawionej wartości zadanej różnicy ciśnień  $H_s$ .

Zalecenie w przypadku systemu z podpionowymi zaworami równoważącymi.

### Speed $n$ -const

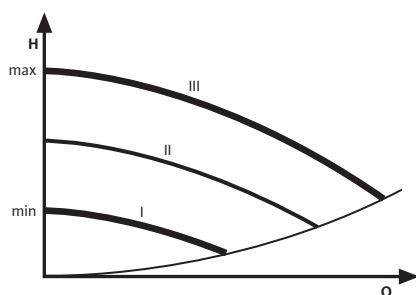

Pompa pracuje bez regulacji w trzech zadanych stopniach prędkości stałej.

Zalecenie w przypadku systemów z niezmiennym oporem systemu, wymagającym stałego przepływu obrotowego lub w przypadku systemów z podpionowymi zaworami równoważącymi.

### Ustawianie wartości zadanej

Dla trybów regulacji można ustawić odpowiednie wartości zadane.

↻ ↘ Ustawić żądaną wartość i potwierdzić .

#### Regulation mode

#### Possible settings



Setpoint T-const

Temperatura: T zadana = 50 ... 70 °C (ustawienie fabryczne: 55 °C)



Setpoint  $\Delta p-c$

Wysokość podnoszenia: H zadane = 0,5 ... 4, 6, 8 m (zależnie od typu)



Setpoint  $n$ -const

Prędkość obrotowa: stopień I, stopień II, stopień III



Wcisnąć (2 sekundy): na wyświetlaczu pojawia się odpowiedni ekran główny z ustawioną wartością zadaną.



### Setpoint $Q_{min}$

Dla rodzaju regulacji T-const można dodatkowo ustawić przepływ minimalny.

Pompa tak reguluje prędkość obrotową, że ustawiony przepływ minimalny utrzymywany jest aż do maksymalnej wysokości podnoszenia. Zapobiega to stagnacji i tworzeniu bakterii Legionella w rurociągu.

Poniższa tabela pokazuje zalecany przepływ minimalny w zależności od średnicy rury na pion instalacyjny, aby zapewnić prędkość przepływu od 0,2 m/s na pion instalacyjny:

| Średnica rury wewnętrznej [mm]                              | 14   | 16   | 20   | 26   | 33   | 40   |
|---|------|------|------|------|------|------|
| Przepływ minimalny na pion instalacyjny [m <sup>3</sup> /h] | 0,11 | 0,14 | 0,23 | 0,38 | 0,62 | 0,90 |

Dla nastawy przepływu minimalnego na pompie, należy pomnożyć liczbę pionów instalacyjnych przez „przepływ minimalny na pion instalacyjny”. **Factory setting:  $Q_{min} = 0,0 \text{ m}^3/\text{h}$**



### Thermal disinfection

Przy dezynfekcji termicznej źródło ciepła okresowo ogrzewa siebie i punkt gromadzenia czystej wody. Pompa rozpoznaje to po 24 godzinach nieprzerwanej pracy poprzez podwyższenie temperatury o co najmniej 5 °C do wyuczonej temperatury maksymalnej.

Podczas dezynfekcji termicznej pompa pracuje z lekko podwyższoną prędkością obrotową. Maksymalny okres pracy dezynfekcji termicznej wynosi 4 h, potem następuje okres blokady wynoszący 3 h, podczas którego niemożliwy jest nowy start.

Dezynfekcję termiczną można aktywować (ON) lub dezaktywować (OFF).

**Factory setting: Thermal disinfection OFF**



#### NOTYFIKACJA

Po włączeniu pompy lub zmianie parametrów dezynfekcję termiczną można stwierdzić dopiero po 24 godzinach pracy. Chyba że przekroczono temperaturę 70 °C. W takim przypadku zawsze należy przedwcześnie aktywować dezynfekcję termiczną.



#### NOTYFIKACJA

Po zaniku zasilania elektrycznego wszystkie ustawienia i wskazania pozostają zapamiętane.

## 8.3 Nastawienia urządzenia



„Device setting” należy wybrać w menu głównym.

Funkcja „Device setting” służy do wprowadzania ogólnych nastawień.



### Jasność

Wartość jasności wyświetlacza podana jest w procentach:

- 1% = minimalna jasność
- 100% = maksymalna jasność (ustawienie fabryczne)



### Język

Pompa jest wyposażona w następujące języki ekranu:

- Niemiecki
- Angielski (ustawienie fabryczne)
- Francuski

Przy pierwszym uruchomieniu należy najpierw ustawić język poprzez menu wyboru języka.



### Jednostki

Dla wysokości podnoszenia i przepływu można ustawić następujące jednostki.

- Wysokość podnoszenia w m, przepływ w m<sup>3</sup>/h (ustawienie fabryczne)
- Wysokość podnoszenia w kPa, przepływ w m<sup>3</sup>/h
- Wysokość podnoszenia w kPa, przepływ w l/s
- Wysokość podnoszenia w ft, przepływ in USGPM (jednostki US)



### Blokada klawiszy

Blokada klawiszy blokuje ustawienia i chroni przed niezamierzonym lub niedozwolonym nastawieniem pompy. Blokadę klawiszy aktywuje się w polu wyboru funkcją „Key lock ON”, proces kończy się po wybraniu „Cancel”. Alternatywnie blokadę klawiszy można aktywować w każdej chwili poprzez długie naciśnięcie pokrętki obsługi (5 sekund). Wyświetlacz przechodzi do ekranu głównego:



Blokada klawiszy jest włączona, nie można wprowadzać nastawień pompy. W razie wciśnięcie przycisku na wyświetlaczu pojawi się „Locked”.

Blokadę klawiszy dezaktywuje się przez długie naciśnięcie pokrętki (5 sekund), symbol blokady w menu głównym gaśnie.



#### NOTYFIKACJA

Wyłączenie pompy nie wyłącza blokady klawiszy.

Jeśli blokada klawiszy jest aktywna, nie można m. in. przywrócić ustawienia fabrycznego licznika zużycia prądu. Blokada klawiszy nie włącza się automatycznie, np. po upływie określonego czasu.



### Ustawienie fabryczne

Pompę można zresetować do ustawień fabrycznych.

Aktywować „Factory setting” w polu wyboru i zakończyć proces poprzez „Cancel”.



#### NOTYFIKACJA

Reset ustawień pompy do ustawień fabrycznych zastępuje aktualne nastawienia pompy.

Nie powoduje to wyzerowania licznika zużycia prądu ani danych kontaktowych zapisanych w pompie.

## 8.4 Konserwacja



„Maintenance” należy wybrać w menu głównym.

W punkcie menu głównego „Maintenance” dostępne są funkcje i nastawienia, niezbędne do uruchomienia i konserwacji.



### Pump venting

Odpowietrzanie pompy aktywuje się polem wyboru „Pump venting ON”.

Odpowietrzanie komory wirowej pompy odbywa się automatycznie.

Wyświetlacz statusu w procesie odpowietrzania pojawia się w kolorze niebieskim w górnym obszarze menu głównego pompy.

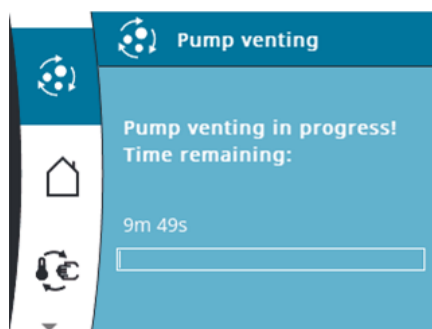

Wcisnąć (2 sekundy):  
wskazanie podaje status procedury odpowietrzania.

- Czas trwania procedury odpowietrzania wynosi 10 minut i jest wskazywany przez odliczanie na wyświetlaczu statusu.
- W trakcie działania procedury odpowietrzania możliwe jest wytwarzanie dźwięków.
- Następnie pompa automatycznie przełącza się z powrotem na ustawioną regulację.

W razie potrzeby można zatrzymać proces poprzez podmenu „Pump venting” (wyświetlacz statusu gaśnie).



#### NOTYFIKACJA

Funkcja odpowietrzania usuwa nagromadzone powietrze z komory wirnika pompy. Systemy cyrkulacyjne wody użytkowej nie są odpowietrzane przez funkcję odpowietrzania.



### Manual restart

W przypadku wyboru „Manual restart ON” w razie potrzeby pompa zostaje deblokowana.

Wyświetlacz statusu ręcznego restartu pokazuje się na niebiesko w górnym obszarze menu głównego pompy.

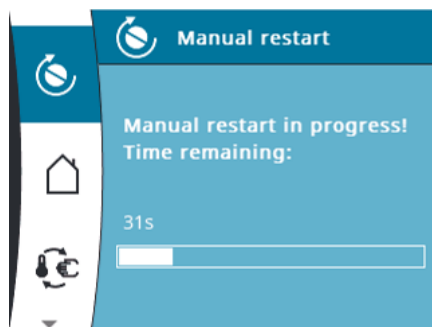

Wcisnąć (2 sekundy):  
wskazanie podaje status ręcznego ponownego włączenia.

- Czas trwania odblokowania wynosi maksymalnie 10 minut, ale co najmniej 40 sekund i jest wskazywany przez odliczanie na wyświetlaczu statusu.
- Po ponownym włączeniu pompa automatycznie przełącza się z powrotem na ustawioną regulację.

W razie potrzeby można zatrzymać proces poprzez podmenu „Manual restart” (wyświetlacz statusu gaśnie).

**NOTYFIKACJA**

Pompa może uruchomić tylko jeden proces w tym samym czasie. Na przykład, jeśli trwa proces odpowietrzania, nie można wybrać ręcznego ponownego włączenia.

**Reset energy counter**

W obszarze danych eksploatacyjnych i wartości pomiarowych zużycie energii jest wyświetlane w kWh (skumulowane od momentu uruchomienia).

W tym menu można w razie potrzeby wyzerować wartość poprzez pole wyboru „Reset energy counter”. Wybranie opcji „Cancel” nie spowoduje wyzerowania licznika energii.

**Installer contact**

Tutaj wyświetlane są dane kontaktowe instalatora.

W przypadku usterki te dane kontaktowe pokazują się w odstępie 5-sekundowym na ekranie pompy.

Dane kontaktowe mogą być zapisywane i aktualizowane na pompie tylko poprzez funkcję „Smart Connect” w aplikacji Wilo-Assistant. Do nawiązania połączenia wymagany jest „Moduł BT Wilo-Smart Connect BT” (wyposażenie dodatkowe) (patrz rozdział 12.2).

## 9 Unieruchomienie

### 9.1 Zatrzymanie pompy

W razie uszkodzenia przewodu sieciowego przyłączeniowego lub innego komponentu elektrycznego należy niezwłocznie zatrzymać pompę.

- Odłączyć pompę od zasilania elektrycznego.
- Skontaktować się z obsługą Klienta Wilo lub wykwalifikowanym Instalatorem.

## 10 Konserwacja

Podczas eksploatacji nie ma konieczności przeprowadzania czynności konserwacyjnych.

- W punkcie menu głównego „Maintenance” dostępne są funkcje, niezbędne do przeprowadzenia konserwacji.
- Usuwać regularnie ostrożnie zabrudzenia z pompy suchą szmatką do kurzu.
- Nigdy nie używać płynów ani żrących środków czyszczących.

## 11 Usterki, przyczyny usterek i ich usuwanie

**NIEBEZPIECZEŃSTWO****Zagrożenie życia wskutek porażenia prądem!**

Należy wykluczyć ryzyko porażenia prądem elektrycznym!

- Przed rozpoczęciem prac naprawczych należy odłączyć pompę od zasilania i zabezpieczyć przed ponownym włączeniem przez osoby niepowołane.
- Naprawy uszkodzonego przewodu przyłączeniowego zasilania sieciowego może dokonać wyłącznie wykwalifikowany elektryk.

**OSTRZEŻENIE****Niebezpieczeństwo oparzenia!**

Przy wysokich temperaturach przetłaczanej cieczy i ciśnieniach w systemie należy zaczekać na ostygnięcie pompy i pozbawić system ciśnienia.

Jeśli na wyświetlaczu wystąpi sygnalizacja awarii, zarządzanie błędami zapewnia nawet możliwe do uzyskania wydajności pompy i funkcjonalności.

Zaistniała usterka podlega ciągłej kontroli. Jeżeli to możliwe, tryb regulacji zostanie utworzony.

Bezproblemowy tryb pracy pompy zostaje wznowiona, gdy tylko przyczyna usterki już nie występuje. Przykład: Moduł regulacji jest znowu schłodzony.

Jeśli pojawi się usterka, wyświetlacz jest trwale włączony, a zielony wskaźnik LED jest wyłączony.

| Usterki  | Przyczyny  | Usuwanie  |
|--|--|---|
| Pompa nie pracuje przy włączonym doprowadzeniu prądu.  | Uszkodzony bezpiecznik elektryczny.  | Sprawdzić bezpiecznik.  |
| Pompa nie pracuje przy włączonym doprowadzeniu prądu.  | Brak napięcia w pompie.  | Usunąć przyczynę przerwy w zasilaniu.                                     |
| Pompa pracuje, brak cyrkulacji.  | Przewód cyrkulacyjny nie-napełniony/nieodpowietrzony.  | Napełnić i odpowietrzyć przewód cyrkulacyjny.                             |
| Pompa powoduje hałas.  | Kawitacja na skutek niewystarczającego ciśnienia na ssaniu.  | Podnieść ciśnienie systemowe w dozwolonym zakresie.                       |
| Pompa powoduje hałas.  | Kawitacja na skutek niewystarczającego ciśnienia na ssaniu.  | Sprawdzić ustawienie wysokości podnoszenia lub ustawić mniejszą wysokość. |
| Pompa nie osiąga ustawionej temperatury minimalnej.  | Temperatura zbiornika zbyt niska.  | Sprawdzić temperaturę zbiornika i w razie potrzeby zwiększyć.             |
| Pompa nie osiąga ustawionej temperatury minimalnej.  | Otwarte kurki.   | Zamknąć kurki i sprawdzić, czy pompa osiągnie temperaturę minimalną.      |
| Pompa nie osiąga ustawionej temperatury minimalnej.  | Zimna woda płynie do przewodu cyrkulacyjnego.  | Zamontować zabezpieczenia przed przepływem zwrotnym.                      |
| Pompa nie osiąga ustawionej temperatury minimalnej.  | Zbyt wysoka utrata ciepła z powodu niewystarczająco zaizolowanych rurociągów.  | Zaizolować rurociąg lub sprawdzić izolację termiczną.                     |
| Wyświetlacz pokazuje temperaturę rzeczywistą, która jest dużo większa niż ustawiona temperatura minimalna. | Temperatura na źródle ciepła w porównaniu z ustawioną temperaturą zadaną na pompie jest za duża.                         | Dopasować nastawienia źródła ciepła i pompy.                              |
| Wyświetlacz pokazuje temperaturę rzeczywistą, która jest dużo większa niż ustawiona temperatura minimalna. | Ustawiony przepływ minimalny ma pierwszeństwo przed ustawioną temperaturą minimalną i zapobiega wolniejszej pracy pompy. | Sprawdzić ustawiony przepływ minimalny.                                   |
| Pompa nie utrzymuje ustalonego przepływu minimalnego.  | Rurociąg jest częściowo lub całkowicie odcięty.  | Otworzyć zawory w rurociągu.  |
| Pompa nie utrzymuje ustalonego przepływu minimalnego.  | Rurociąg o zbyt małych wymiarach.  | Rurociąg zwymiarować na nowo.   |
| Pompa nie utrzymuje ustalonego przepływu minimalnego.  | Otwarte kurki.   | Zamknąć kurki i sprawdzić, czy pompa osiągnie przepływ minimalny.         |
| Pompa nie utrzymuje ustalonego przepływu minimalnego.  | Zimna woda płynie do przewodu cyrkulacyjnego.  | Zamontować zabezpieczenia przed przepływem zwrotnym.                      |
| Pompa nie rozpoznaje dezynfekcji termicznej.   | Nie uwzględniono fazy samonauki pompy (24 godziny nieprzerwanej pracy).  | Aktywować dezynfekcję termiczną i przestrzec fazy samonauki.              |

### 11.1 Komunikaty ostrzegawcze



Komunikat ostrzegawczy wyświetlany jest na wyświetlaczu statusu w kolorze żółtym.



Wcisnąć (2 sekundy):

wskazanie podaje status komunikatu ostrzegawczego.

- Na wyświetlaczu pojawia się kod, opis komunikatu o awarii oraz czas wystąpienia usterki.
- Pompa ewentualnie pracuje dalej z ograniczoną wydajnością.
- Sygnalizowany błędny stan roboczy nie może trwać przez dłuższy okres czasu.
- Należy usunąć przyczynę.

| Kod  | Usterki                           | Przyczyny  | Usuwanie   |
|------|-----------------------------------|--|--|
| E002 | Temperatura wody zbyt niska.      | Brak zaopatrzenia w ciepło.  | Należy zapewnić wyższą temperaturę zasilania i zagwarantować przepływ. |
| E003 | Temperatura wody zbyt wysoka.     | Zaopatrzenie w ciepło zbyt duże.   | Należy zapewnić niższą temperaturę zasilania i zagwarantować przepływ. |
| E007 | Zasilanie z generatora            | Przepływ przez hydraulikę pompy, w pompie brak jest jednak napięcia zasilania.   | Sprawdzić napięcie zasilania.  |
| E010 | Blokada                           | Ciągle zablokowany wirnik.   | Zadziałało automatyczne ponowne uruchomienie.                          |
| E011 | Praca na sucho                    | Powietrze w pompie.  | Sprawdzić ilość/ciśnienie wody.  |
| E021 | Przeciążenie                      | Silnik działa z trudem. Pompa pracuje poza specyfikacją (np. wysoka temperatura modułu). Prędkość obrotowa jest mniejsza niż w normalnym trybie. | Sprawdzić warunki otoczenia.   |
| E038 | Pompa pracuje w trybie awaryjnym. | Czujnik temperatury przetwarzanej cieczy jest uszkodzony.  | Wezwać serwis techniczny.  |

### 11.2 Komunikaty o awarii

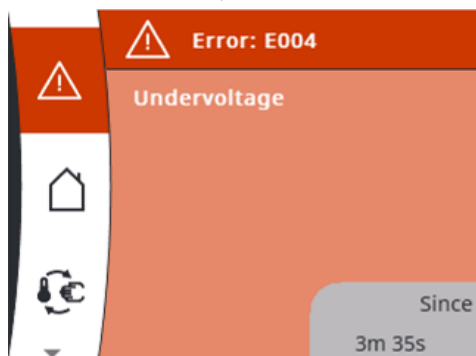

Komunikat o awarii zostanie przedstawiony bezpośrednio na wyświetlaczu w kolorze czerwonym, wskazuje on na status komunikatu o awarii.

- Na wyświetlaczu pojawia się kod, opis komunikatu o awarii oraz czas wystąpienia usterki.
- Pompa wyłącza się i stale sprawdza, czy usterka jest nadal obecna.
- Należy usunąć przyczynę.

| Kod  | Usterki                         | Przyczyny  | Usuwanie   |
|------|---------------------------------|--|--|
| E004 | Zbyt niskie napięcie            | Zbyt niskie zasilanie elektryczne po stronie sieci.      | Sprawdzić napięcie zasilania.                                      |
| E005 | Przebieżenie                    | Zbyt wysokie zasilanie elektryczne po stronie sieci.     | Sprawdzić napięcie zasilania.                                      |
| E009 | Praca turbinowa                 | Przepływ jest przeciwny do kierunku tłoczenia pompy.     | Sprawdzić przepływ, w razie potrzeby zamontować zawory zwrotne.    |
| E010 | Blokada                         | Wirnik zablokowany                                       | Wykonać ręcznie ponowne uruchomienie lub wezwać serwis techniczny. |
| E020 | Nadmierna temperatura uzwojenia | Przeciążenie silnika                                     | Schłodzić silnik.  |
| E020 | Nadmierna temperatura uzwojenia | Temperatura przetwarzanego medium/otoczenia zbyt wysoka. | Sprawdzić nastawianie i punkt pracy.                               |

| Kod  | Usterki                        | Przyczyny  | Usuwanie                        |
|------|--------------------------------|--|---------------------------------|
| E021 | Przeciążenie silnika           | Osady w pompie   | Wezwać serwis techniczny.       |
| E021 | Przeciążenie silnika           | Zbyt wysoka lepkość przetłaczanego medium (np. za dużo glikolu). | Sprawdzić warunki eksploatacji. |
| E023 | Zwarcie                        | Zbyt wysokie natężenie prądu silnika.                            | Wezwać serwis techniczny.       |
| E025 | Styki/uzwojenie                | Uzwojenie uszkodzone.  | Wezwać serwis techniczny.       |
| E030 | Zbyt wysoka temperatura modułu | Zbyt wysoka temperatura we wnętrzu modułu.                       | Sprawdzić warunki eksploatacji. |
| E036 | Uszkodzony moduł               | Elektronika uszkodzona.  | Wezwać serwis techniczny.       |

**Jeśli nie można usunąć usterki, należy skontaktować się z wykwalifikowanym Instalatorem lub serwisem technicznym Wilo.**

## 12 Wyposażenie dodatkowe

Wyposażenie dodatkowe należy zamawiać oddzielnie.



### OSTRZEŻENIE

#### Niebezpieczeństwo odniesienia obrażeń albo szkód materialnych w związku z nieprawidłowym użyciem!

- Nigdy nie zlecać pracy nieuprawnionym osobom.
- Nigdy nie modyfikować urządzenia na własną rękę.
- Należy stosować wyłącznie oryginalne wyposażenie dodatkowe Wilo.

### 12.1 Moduły Wilo-Connect

Pompa może być wyposażona we wszystkie dostępne moduły Wilo-Connect (moduły zewnętrzne). W przypadku zastosowania modułu, menu główne jest rozszerzane na wyświetlaczu o punkt menu głównego:



#### Zewnętrzny moduł

Tutaj można dokonać nastawień dla danego modułu.

Odpowiednie nastawienia są opisane na wyświetlaczu i w dokumentacji modułu Connect.

#### Montaż modułu



### NIEBEZPIECZEŃSTWO

#### Zagrożenie życia związane z napięciem elektrycznym!

W razie dotknięcia części przewodzących prąd występuje bezpośrednie zagrożenie życia.

- Przed rozpoczęciem wszelkich prac należy odłączyć te urządzenia od zasilania elektrycznego i zabezpieczyć przed ponownym włączeniem.
- Nigdy nie sięgać do otwartego modułu regulacji i nigdy nie wrzucać ani nie wkładać przedmiotów do otworu.
- Nigdy nie należy włączać pompy, jeżeli pokrywa lub moduł zewnętrzny nie są prawidłowo zamocowane.

### PRZESTROGA

#### Wilgoć i wycieki mogą zniszczyć moduł regulacji.

Prace na otwartym module należy wykonywać wyłącznie w suchym otoczeniu.

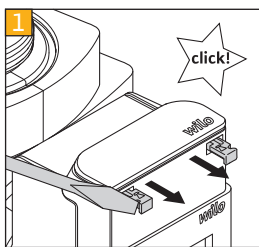

- Otwórz pokrywę modułu
- Za pomocą śrubokręta należy wyciągnąć zamknięcia po obu stronach pokrywy modułu.

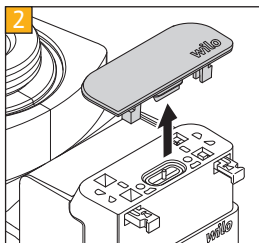

- Należy ostrożnie zdjąć pokrywę modułu i przechowywać ją w bezpiecznym miejscu.

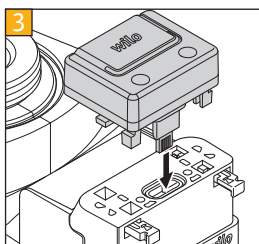

- Zdjąć kapturek ochronny z kontaktu wtykowego.
- Należy ostrożnie założyć moduł Connect.

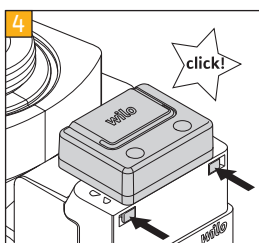

- Należy wcisnąć zamknięcia po obu stronach pokrywy modułu z powrotem do środka do momentu ich zakleszczenia.

**NOTYFIKACJA**

Ochrona IP pompy jest gwarantowana tylko przy całkowicie zablokowanym module.

- Należy przywrócić zasilanie elektryczne.
- Włączyć pompę.

## 12.2 Moduł Smart Connect BT (Bluetooth)

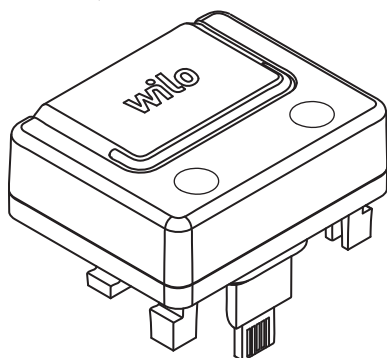

W przypadku zastosowania modułu Wilo-Smart Connect BT, pompa posiada interfejs Bluetooth do połączenia z mobilnymi urządzeniami końcowymi, takimi jak smartfony i tablety.

Za pomocą funkcji Wilo-Smart Connect w aplikacji Wilo-Assistant można obsługiwać i nastawiać pompę, a dodatkowo odczytywać jej dane.

**Dane techniczne**

- Pasmo częstotliwości: 2400 MHz ... 2483,5 MHz
- Odbita maksymalna moc nadawcza: < 10 dBm (EIRP)

Nastawienia, niezbędna do nawiązania połączenia wprowadza się poprzez menu główne na wyświetlaczu pompy:

**Zewnętrzny moduł**

Bluetooth



Bluetooth  
Connectable  
Dynamic PIN

**Możliwe nastawienia**

Off/On  
Off/On  
Off/On



**NOTYFIKACJA**

Dalsze informacje na temat działania znajdują się w instrukcji obsługi „Moduły Wilo-Smart Connect BT”.

**13 Utylizacja****13.1 Informacje dotyczące gromadzenia zużytego sprzętu elektrycznego i elektronicznego****NOTYFIKACJA****Zakaz utylizacji z odpadami komunalnymi!**

W obrębie Unii Europejskiej na produktach, opakowaniach lub dołączonych dokumentach może być umieszczony niniejszy symbol. Oznacza to, że danego sprzętu elektrycznego i elektronicznego nie wolno utylizować z odpadami komunalnymi.

W celu przepisowego przetworzenia, recyklingu i utylizacji danego zużytego sprzętu postępować zgodnie z poniższymi zaleceniami:

- Takie sprzęty oddawać wyłącznie w wyznaczonym i certyfikowanym punkcie zbiórki.
- Przestrzegać miejscowych przepisów!

W gminie, w punkcie utylizacji odpadów lub u sprzedawcy, u którego zakupiono sprzęt, należy uzyskać informacje na temat przepisowej utylizacji. Szczegółowe informacje o recyklingu dostępne są tutaj: [www.wilo-recycling.com](http://www.wilo-recycling.com).

**Zmiany techniczne zastrzeżone!**



## DECLARATION OF CONFORMITY KONFORMITÄTSERKLÄRUNG

We, the manufacturer, declare under our sole responsibility that these glandless circulating pump types of the series,  
Als Hersteller erklären wir unter unserer alleinigen Verantwortung, dass die Nassläufer-Umwälzpumpen der Baureihen,

**Stratos PICO-Z 20/...**  
**Stratos PICO-Z 25/...**  
**Stratos PICO-Z 30/...**

(The serial number is marked on the product site plate)  
(Die Seriennummer ist auf dem Typenschild des Produktes angegeben)

in their delivered state comply with the following relevant directives and with the relevant national legislation:  
in der gelieferten Ausführung folgenden einschlägigen Bestimmungen entsprechen 'und entsprechender nationaler Gesetzgebung:

\_ **2014/35/EU - LOW VOLTAGE / NIEDERSPANNUNGSRICHTLINIE**

\_ **2014/30/EU - ELECTROMAGNETIC COMPATIBILITY / ELEKTROMAGNETISCHE VERTRÄGLICHKEIT - RICHTLINIE**

\_ **2011/65/EU + 2015/863 - RESTRICTION OF THE USE OF CERTAIN HAZARDOUS SUBSTANCES / BESCHRÄNKUNG DER VERWENDUNG BESTIMMTER GEFÄHRLICHER STOFFE-RICHTLINIE**

comply also with the following relevant standards:  
sowie auch den Bestimmungen zu folgenden harmonisierten europäischen Normen:

**EN 60335-1:2012+A11:2014+A13:2017+A1:2019+A2:2019+A14:2019+A15:2021;**  
**EN 60335-2-51:2003+A1:2008+A2:2012; EN IEC 61000-6-1:2019; EN IEC 61000-6-2:2019;**  
**EN IEC 61000-6-3:2021; EN IEC 61000-6-4:2019; EN IEC 63000:2018;**

Person authorized to compile the technical file is:  
Bevollmächtigter für die Zusammenstellung der technischen  
Unterlagen ist:

Dortmund,

*ppa. H. Herchenhein*

 Digital unterschrieben

von Holger  
Herchenhein

Datum: 2022.09.16

18:33:40 +02'00'

H. HERCHENHEIN  
Senior Vice President - Group Quality & Qualification

WILO SE  
Group Quality  
Wilopark 1  
D-44263 Dortmund

**wilo**

Wilopark 1  
D-44263 Dortmund

|  |   |   |
|--|---|---|
| <p><b>EL</b></p> <p>Επίσημη μετάφραση της Διακήρυξης</p>         | <p>Εμείς, ο κατασκευαστής, δηλώνουμε με αποκλειστικά δική μας ευθύνη ότι οι υδρολίπαντοι κυκλοφορητές της σειράς<br/>(Ο σειριακός αριθμός σημειώνεται στο ταμπελάκι του προϊόντος)<br/>στην κατάσταση παράδοσης συμμορφώνονται με τις ακόλουθες σχετικές οδηγίες και τη σχετική εθνική νομοθεσία:</p> <p><b>   2014/35/EU - Χαμηλής Τάσης    2014/30/EU - Ηλεκτρομαγνητικής συμβατότητας    2011/65/EU + 2015/863 - για τον περιορισμό της χρήσης ορισμένων επικίνδυνων ουσιών</b></p> <p>συμμορφώνεται επίσης με εναρμονισμένα πρότυπα:<br/><b>EN 60335-1:2012+A11:2014+A13:2017+A1:2019+A2:2019+A14:2019+A15:2021;</b><br/><b>EN 60335-2-51:2003+A1:2008+A2:2012; EN IEC 61000-6-1:2019; EN IEC 61000-6-2:2019;</b><br/><b>EN IEC 61000-6-3:2021; EN IEC 61000-6-4:2019; EN IEC 63000:2018;</b></p> <p>Πρόσωπο εξουσιοδοτημένο να συντάξει το τεχνικό αρχείο είναι: D-44263 Dortmund</p>  | <p><b>Stratos PICO-Z 20/...</b><br/><b>Stratos PICO-Z 25/...</b><br/><b>Stratos PICO-Z 30/...</b></p> <p>WILO SE<br/>Group Quality<br/>Wilopark 1</p> |
| <p><b>ES</b></p> <p>Traducción oficial de la Declaración</p>     | <p>Nosotros, el fabricante, declaramos bajo nuestra exclusiva responsabilidad que los circuladores de rotor húmedo de la(s) serie(s)<br/>(El nº de serie está marcado en la placa de características del producto)<br/>cumple en la ejecución suministrada las siguientes disposiciones pertinentes y la legislación nacional correspondiente:</p> <p><b>   2014/35/EU - Baja Tensión    2014/30/EU - Compatibilidad Electromagnética    2011/65/EU + 2015/863 - Restricciones a la utilización de determinadas sustancias peligrosas</b></p> <p>así como las disposiciones de las siguientes normas europeas armonizadas:<br/><b>EN 60335-1:2012+A11:2014+A13:2017+A1:2019+A2:2019+A14:2019+A15:2021;</b><br/><b>EN 60335-2-51:2003+A1:2008+A2:2012; EN IEC 61000-6-1:2019; EN IEC 61000-6-2:2019;</b><br/><b>EN IEC 61000-6-3:2021; EN IEC 61000-6-4:2019; EN IEC 63000:2018;</b></p> <p>Persona autorizada para la recopilación de los documentos técnicos: D-44263 Dortmund</p> | <p><b>Stratos PICO-Z 20/...</b><br/><b>Stratos PICO-Z 25/...</b><br/><b>Stratos PICO-Z 30/...</b></p> <p>WILO SE<br/>Group Quality<br/>Wilopark 1</p> |
| <p><b>FR</b></p> <p>Traduction officielle de la déclaration</p>  | <p>Nous, fabricant, déclarons sous notre seule responsabilité que les types de circulateurs des séries,<br/>Le numéro de série est inscrit sur la plaque signalétique du produit)<br/>dans leur état de livraison sont conformes aux dispositions des directives suivantes et aux législations nationales les transposant :</p> <p><b>   2014/35/EU - BASSE TENSION    2014/30/EU - COMPATIBILITE ELECTROMAGNETIQUE    2011/65/EU + 2015/863 - LIMITATION DE L'UTILISATION DE CERTAINES SUBSTANCES DANGEREUSES</b></p> <p>sont également conformes aux dispositions des normes européennes harmonisées suivantes :</p> <p><b>EN 60335-1:2012+A11:2014+A13:2017+A1:2019+A2:2019+A14:2019+A15:2021;</b><br/><b>EN 60335-2-51:2003+A1:2008+A2:2012; EN IEC 61000-6-1:2019; EN IEC 61000-6-2:2019;</b><br/><b>EN IEC 61000-6-3:2021; EN IEC 61000-6-4:2019; EN IEC 63000:2018;</b></p> <p>Personne autorisée à constituer le dossier technique est : D-44263 Dortmund</p>               | <p><b>Stratos PICO-Z 20/...</b><br/><b>Stratos PICO-Z 25/...</b><br/><b>Stratos PICO-Z 30/...</b></p> <p>WILO SE<br/>Group Quality<br/>Wilopark 1</p> |
| <p><b>IT</b></p> <p>Traduzione ufficiale della Dichiarazione</p> | <p>Noi, il costruttore, dichiariamo sotto la nostra esclusiva responsabilità che questi tipi di circolatori a rotore bagnato della serie,<br/>(Il numero di serie è riportato sulla targhetta del sito del prodotto)<br/>allo stato di consegna sono conformi alle seguenti direttive pertinenti e alla legislazione nazionale pertinente:</p> <p><b>   2014/35/EU - Bassa Tensione    2014/30/EU - Compatibilità Elettromagnetica    2011/65/EU + 2015/863 - sulla restrizione dell'uso di determinate sostanze pericolose</b></p> <p>rispettare anche le seguenti norme pertinenti:<br/><b>EN 60335-1:2012+A11:2014+A13:2017+A1:2019+A2:2019+A14:2019+A15:2021;</b><br/><b>EN 60335-2-51:2003+A1:2008+A2:2012; EN IEC 61000-6-1:2019; EN IEC 61000-6-2:2019;</b><br/><b>EN IEC 61000-6-3:2021; EN IEC 61000-6-4:2019; EN IEC 63000:2018;</b></p> <p>La persona autorizzata a compilare il fascicolo tecnico è: D-44263 Dortmund</p>   | <p><b>Stratos PICO-Z 20/...</b><br/><b>Stratos PICO-Z 25/...</b><br/><b>Stratos PICO-Z 30/...</b></p> <p>WILO SE<br/>Group Quality<br/>Wilopark 1</p> |
| <p><b>PT</b></p> <p>Tradução oficial da Declaração</p>           | <p>Nós, o fabricante, declaramos sob nossa exclusiva responsabilidade que o(s) circulador(es) de rotor húmido da(s) série(s),<br/>(O nº de série está marcado na placa de características do produto)<br/>está em conformidade com a versão fornecida nas seguintes disposições relevantes e de acordo com a legislação nacional</p> <p><b>   2014/35/EU - Baixa Voltagem    2014/30/EU - Compatibilidade Electromagnética    2011/65/EU + 2015/863 - relativa à restrição do uso de determinadas substâncias perigosas</b></p> <p>assim como as seguintes disposições das normas europeias<br/><b>EN 60335-1:2012+A11:2014+A13:2017+A1:2019+A2:2019+A14:2019+A15:2021;</b><br/><b>EN 60335-2-51:2003+A1:2008+A2:2012; EN IEC 61000-6-1:2019; EN IEC 61000-6-2:2019;</b><br/><b>EN IEC 61000-6-3:2021; EN IEC 61000-6-4:2019; EN IEC 63000:2018;</b></p> <p>Pessoa autorizada para a elaboração de documentos técnicos: D-44263 Dortmund</p>  | <p><b>Stratos PICO-Z 20/...</b><br/><b>Stratos PICO-Z 25/...</b><br/><b>Stratos PICO-Z 30/...</b></p> <p>WILO SE<br/>Group Quality<br/>Wilopark 1</p> |

|  |  |   |
|--|--|---|
| <p><b>DA</b></p> <p>Officiel oversættelse af erklæringen</p> | <p>Vi, producenten, erklærer under vores eget ansvar, at disse kirtelfrie cirkulationspumpe typer i serien,<br/>(Serienummeret er markeret på produktpladen)<br/>i deres leverede tilstand overholde følgende relevante direktiver og den relevante nationale lovgivning:</p> <p><b>   2014/35/EU - Lavspændings    2014/30/EU - Elektromagnetisk Kompatibilitet    2011/65/EU + 2015/863 - Begrænsning af anvendelsen af visse farlige stoffer</b></p> <p>også overholde følgende relevante standarder:<br/><b>EN 60335-1:2012+A11:2014+A13:2017+A1:2019+A2:2019+A14:2019+A15:2021;</b><br/><b>EN 60335-2-51:2003+A1:2008+A2:2012; EN IEC 61000-6-1:2019; EN IEC 61000-6-2:2019;</b><br/><b>EN IEC 61000-6-3:2021; EN IEC 61000-6-4:2019; EN IEC 63000:2018;</b></p> <p>Person, der er autoriseret til at udarbejde den tekniske fil, er: D-44263 Dortmund</p>                        | <p><b>Stratos PICO-Z 20/...</b><br/><b>Stratos PICO-Z 25/...</b><br/><b>Stratos PICO-Z 30/...</b></p> <p>WILO SE<br/>Group Quality<br/>Wilopark 1</p> |
| <p><b>ET</b></p> <p>Deklaratsiooni ametlik tõlge</p>         | <p>Meie, tootja, kuulutame ainuisikulisel vastutusel, et need seeria näärmeteta tsirkulatsioonipumbad,<br/>(Seerianumber on märgitud toote saidi plaadile)<br/>oma tarnitud olekus järgima järgmisi asjakohaseid direktiive ja asjakohaseid siseriiklikke õigusakte:</p> <p><b>   2014/35/EU - Madalpingeseadmed    2014/30/EU - Elektromagnetilist Ühilduvust    2011/65/EU + 2015/863 - teatavate ohtlike ainete kasutamise piiramise kohta</b></p> <p>vastama ka järgmistele asjakohastele standarditele:<br/><b>EN 60335-1:2012+A11:2014+A13:2017+A1:2019+A2:2019+A14:2019+A15:2021;</b><br/><b>EN 60335-2-51:2003+A1:2008+A2:2012; EN IEC 61000-6-1:2019; EN IEC 61000-6-2:2019;</b><br/><b>EN IEC 61000-6-3:2021; EN IEC 61000-6-4:2019; EN IEC 63000:2018;</b></p> <p>Technilise toimiku koostamiseks on volitatud isik: D-44263 Dortmund</p>                                   | <p><b>Stratos PICO-Z 20/...</b><br/><b>Stratos PICO-Z 25/...</b><br/><b>Stratos PICO-Z 30/...</b></p> <p>WILO SE<br/>Group Quality<br/>Wilopark 1</p> |
| <p><b>FI</b></p> <p>Julistuksen virallinen käännös</p>       | <p>Me valmistaja vakuutamme yksinomaisella vastuullamme, että nämä sarjan tiivisteettömät kiertovesipumput,<br/>(Sarjanumero on merkitty tuotekohtaiseen kilpeen)<br/>toimitetussa tilassa noudattavat seuraavia asiaankuuluvia direktiivejä ja asiaa koskevaa kansallista lainsäädäntöä:</p> <p><b>   2014/35/EU - Matala Jännite    2014/30/EU - Sähkömagneettinen Yhteensopivuus    2011/65/EU + 2015/863 - tiettyjen vaarallisten aineiden käytön rajoittamisesta</b></p> <p>noudattamaan myös seuraavia asiaankuuluvia standardeja:<br/><b>EN 60335-1:2012+A11:2014+A13:2017+A1:2019+A2:2019+A14:2019+A15:2021;</b><br/><b>EN 60335-2-51:2003+A1:2008+A2:2012; EN IEC 61000-6-1:2019; EN IEC 61000-6-2:2019;</b><br/><b>EN IEC 61000-6-3:2021; EN IEC 61000-6-4:2019; EN IEC 63000:2018;</b></p> <p>Henkilö, jolla on valtuudet koota tekninen tiedosto, on: D-44263 Dortmund</p> | <p><b>Stratos PICO-Z 20/...</b><br/><b>Stratos PICO-Z 25/...</b><br/><b>Stratos PICO-Z 30/...</b></p> <p>WILO SE<br/>Group Quality<br/>Wilopark 1</p> |
| <p><b>IS</b></p> <p>Opinber þýðing á yfirlýsingunni</p>      | <p>Við framleiðandinn lýsum því yfir undir ábyrgð okkar einungis að þessar kirtillausu hringlaga dælugerðir séríunnar,<br/>(Raðnúmerið er merkt á plötunni á vörustaðnum)<br/>í afhentu ástandi í samræmi við eftirfarandi viðeigandi tilskipanir og viðeigandi innlenda löggjöf:</p> <p><b>   2014/35/EU - Lágspennutilskipun    2014/30/EU - Rafseguls-samhæfni-tilskipun    2011/65/EU + 2015/863 - Takmörkun á notkun tiltekinna hættulegra efna</b></p> <p>uppfylla einnig eftirfarandi viðeigandi staðla:<br/><b>EN 60335-1:2012+A11:2014+A13:2017+A1:2019+A2:2019+A14:2019+A15:2021;</b><br/><b>EN 60335-2-51:2003+A1:2008+A2:2012; EN IEC 61000-6-1:2019; EN IEC 61000-6-2:2019;</b><br/><b>EN IEC 61000-6-3:2021; EN IEC 61000-6-4:2019; EN IEC 63000:2018;</b></p> <p>Sá sem hefur heimild til að taka saman tækniskrána er: D-44263 Dortmund</p>                            | <p><b>Stratos PICO-Z 20/...</b><br/><b>Stratos PICO-Z 25/...</b><br/><b>Stratos PICO-Z 30/...</b></p> <p>WILO SE<br/>Group Quality<br/>Wilopark 1</p> |
| <p><b>LT</b></p> <p>Oficialus deklaracijos vertimas</p>      | <p>Mes, kaip gamintojas, savo atsakomybės ribose deklaruojame, kad šios serijos šlapio rotorius suurblių modeliai,<br/>(Serijos numeris pažymėtas ant produkto lentelės)<br/>taip kaip pristatyti, atitinka sekančias aktualias direktyvas ir nacionalines teisės normas bei reglamentus:</p> <p><b>   2014/35/EU - Žema įtampa    2014/30/EU - Elektromagnetinis Suderinamumas    2011/65/EU + 2015/863 - dėl tam tikrų pavojingų medžiagų naudojimo apribojimo</b></p> <p>taip pat atitinka sekančius aktualius standartus:<br/><b>EN 60335-1:2012+A11:2014+A13:2017+A1:2019+A2:2019+A14:2019+A15:2021;</b><br/><b>EN 60335-2-51:2003+A1:2008+A2:2012; EN IEC 61000-6-1:2019; EN IEC 61000-6-2:2019;</b><br/><b>EN IEC 61000-6-3:2021; EN IEC 61000-6-4:2019; EN IEC 63000:2018;</b></p> <p>Asmuo įgaliotas sudaryti techninius dokumentus yra: D-44263 Dortmund</p>                 | <p><b>Stratos PICO-Z 20/...</b><br/><b>Stratos PICO-Z 25/...</b><br/><b>Stratos PICO-Z 30/...</b></p> <p>WILO SE<br/>Group Quality<br/>Wilopark 1</p> |

|   |   |  |
|---|---|--|
| <p><b>LV</b></p> <p><b>Deklarācijas oficiālais tulkojums</b></p>      | <p>Mēs, ražotājs, ar pilnu atbildību paziņojam, ka šie slapjā rotora cirkulācijas sūkņu tipi,<br/>(Sērijas numurs ir norādīts uz izstrādājuma plāksnītes)<br/>piegādātāja valstī atbilst šādām attiecīgām direktīvām un attiecīgiem valsts tiesību aktiem:</p> <p><b>   2014/35/EU - Zemsprieguma    2014/30/EU - Elektromagnētiskās Saderības    2011/65/EU + 2015/863 - par dažu bīstamu vielu izmantošanas ierobežošanu 2011/65/UE</b></p> <p>atbilst arī sekojošiem attiecīgiem standartiem:<br/><b>EN 60335-1:2012+A11:2014+A13:2017+A1:2019+A2:2019+A14:2019+A15:2021;</b><br/><b>EN 60335-2-51:2003+A1:2008+A2:2012; EN IEC 61000-6-1:2019; EN IEC 61000-6-2:2019;</b><br/><b>EN IEC 61000-6-3:2021; EN IEC 61000-6-4:2019; EN IEC 63000:2018;</b></p>   | <p><b>Stratos PICO-Z 20/...</b><br/><b>Stratos PICO-Z 25/...</b><br/><b>Stratos PICO-Z 30/...</b></p> <p>WILO SE<br/>Group Quality<br/>Wilopark 1</p> <p>Persona pilnvarota sastādīt tehnisko dokumentāciju: D-44263 Dortmund</p>                      |
| <p><b>NL</b></p> <p><b>Officiële vertaling van de verklaring</b></p>  | <p>Wij, de fabrikant, verklaren onder onze eigen verantwoordelijkheid dat deze natloper-circulatiepompen van de serie,<br/>(Het serienummer staat vermeld op het naamplaatje van het product)<br/>in de geleverde versie voldoen aan de volgende relevante bepalingen en aan de overeenkomstige nationale wetgeving:</p> <p><b>   2014/35/EU - Laagspannings    2014/30/EU - Elektromagnetische Compatibiliteit    2011/65/EU + 2015/863 - betreffende beperking van het gebruik van bepaalde gevaarlijke stoffen</b></p> <p>voldoen ook aan de volgende relevante normen:<br/><b>EN 60335-1:2012+A11:2014+A13:2017+A1:2019+A2:2019+A14:2019+A15:2021;</b><br/><b>EN 60335-2-51:2003+A1:2008+A2:2012; EN IEC 61000-6-1:2019; EN IEC 61000-6-2:2019;</b><br/><b>EN IEC 61000-6-3:2021; EN IEC 61000-6-4:2019; EN IEC 63000:2018;</b></p>   | <p><b>Stratos PICO-Z 20/...</b><br/><b>Stratos PICO-Z 25/...</b><br/><b>Stratos PICO-Z 30/...</b></p> <p>WILO SE<br/>Group Quality<br/>Wilopark 1</p> <p>De persoon die bevoegd is om het technische bestand samen te stellen is: D-44263 Dortmund</p> |
| <p><b>NO</b></p> <p><b>Offisiell oversettelse av erklæring</b></p>    | <p>Vi som produsent erklærer herved vårt ansvar at våtløper sirkulasjonspumper under type serie,<br/>(serienummeret er markert på pumpekilt )<br/>I levert tilstand vil produkt overholde følgende direktiver og relevant nasjonal lovgivning</p> <p><b>   2014/35/EU - Lavspenningsdirektiv    2014/30/EU - EMV-Elektromagnetisk kompatibilitet    2011/65/EU + 2015/863 - Begrensning av bruk av visse farlige stoffer</b></p> <p>Oppfølger også relevante standarder<br/><b>EN 60335-1:2012+A11:2014+A13:2017+A1:2019+A2:2019+A14:2019+A15:2021;</b><br/><b>EN 60335-2-51:2003+A1:2008+A2:2012; EN IEC 61000-6-1:2019; EN IEC 61000-6-2:2019;</b><br/><b>EN IEC 61000-6-3:2021; EN IEC 61000-6-4:2019; EN IEC 63000:2018;</b></p>  | <p><b>Stratos PICO-Z 20/...</b><br/><b>Stratos PICO-Z 25/...</b><br/><b>Stratos PICO-Z 30/...</b></p> <p>WILO SE<br/>Group Quality<br/>Wilopark 1</p> <p>Vedkommendesom er autorisert til å sammenstille teknisk fil er: D-44263 Dortmund</p>          |
| <p><b>SV</b></p> <p><b>Officiell översättning av försäkran</b></p>    | <p>Vi, tillverkaren, försäkrar under eget ansvar att de våtlöpande cirkulationspumparna i serien<br/>(Serienumret finns utmärkt på produktens dataskylt)<br/>i det utförande de levererades överrenstämmer med följande relevanta direktiv och relevant nationell lagstiftning</p> <p><b>   2014/35/EU - Lågspännings    2014/30/EU - Elektromagnetisk Kompatibilitet    2011/65/EU + 2015/863 - begränsning av användning av vissa farliga ämnen</b></p> <p>överrenstämmer också med följande relevanta standarder:<br/><b>EN 60335-1:2012+A11:2014+A13:2017+A1:2019+A2:2019+A14:2019+A15:2021;</b><br/><b>EN 60335-2-51:2003+A1:2008+A2:2012; EN IEC 61000-6-1:2019; EN IEC 61000-6-2:2019;</b><br/><b>EN IEC 61000-6-3:2021; EN IEC 61000-6-4:2019; EN IEC 63000:2018;</b></p>   | <p><b>Stratos PICO-Z 20/...</b><br/><b>Stratos PICO-Z 25/...</b><br/><b>Stratos PICO-Z 30/...</b></p> <p>WILO SE<br/>Group Quality<br/>Wilopark 1</p> <p>Person behörig att sammanställa denna tekniska fil är: D-44263 Dortmund</p>                   |
| <p><b>GA</b></p> <p><b>Eadar-theangachadh oifigeil den Ghairm</b></p> | <p>Bidh sinn, an neach-dèanamh, a' foillseachadh fon aon uallach againn gu bheil na seòrsachan pumpa cuairteachaidh glandless seo den t-sreath,<br/>(Tha an àireamh sreathach air a chomharrachadh air clàr làrach an toraidh)<br/>anns an stàit libhrigidh aca gèilleadh ris na stiùiridhean buntainneach a leanas agus ris an reachdas nàiseanta buntainneach:</p> <p><b>   2014/35/EU - Ísealvoltais    2014/30/EU - Comhoiriúnacht Leictreamaighnéadach    2011/65/EU + 2015/863 - Srian ar an úsáid a bhaint as substaintí guaiseacha acu</b></p> <p>gèilleadh cuideachd ris na h-inbhean iomchaidh a leanas:<br/><b>EN 60335-1:2012+A11:2014+A13:2017+A1:2019+A2:2019+A14:2019+A15:2021;</b><br/><b>EN 60335-2-51:2003+A1:2008+A2:2012; EN IEC 61000-6-1:2019; EN IEC 61000-6-2:2019;</b><br/><b>EN IEC 61000-6-3:2021; EN IEC 61000-6-4:2019; EN IEC 63000:2018;</b></p> | <p><b>Stratos PICO-Z 20/...</b><br/><b>Stratos PICO-Z 25/...</b><br/><b>Stratos PICO-Z 30/...</b></p> <p>WILO SE<br/>Group Quality<br/>Wilopark 1</p> <p>Is e an neach le ùghdarras am faidhle teicnigeach a chur ri chèile: D-44263 Dortmund</p>      |

|  |   |   |
|--|---|---|
| <b>BG</b><br><br><b>Официален превод на Декларация</b>             | <p>Ние, като производител, декларираме на собствена отговорност, че помпите с мокър ротор от серията,</p> <p>Серийните номера са обозначени на табелата на продукта</p> <p>В доставения им вид са в съответствие приложимите за държавата директиви и законодателство</p> <p><b>   2014/35/EU - Ниско Напрежение    2014/30/EU - Електромагнитна съвместимост    2011/65/EU + 2015/863 - относно ограничението за употребата на определени опасни вещества</b></p> <p>Също така отговарят на следните изискуеми норми:<br/> <b>EN 60335-1:2012+A11:2014+A13:2017+A1:2019+A2:2019+A14:2019+A15:2021;</b><br/> <b>EN 60335-2-51:2003+A1:2008+A2:2012; EN IEC 61000-6-1:2019; EN IEC 61000-6-2:2019;</b><br/> <b>EN IEC 61000-6-3:2021; EN IEC 61000-6-4:2019; EN IEC 63000:2018;</b></p>  | <p><b>Stratos PICO-Z 20/...</b><br/> <b>Stratos PICO-Z 25/...</b><br/> <b>Stratos PICO-Z 30/...</b></p> <p>WILO SE<br/> Group Quality<br/> Wilopark 1</p> <p>Лицето, упълномощено да състави техническия доклад е: D-44263 Dortmund</p>       |
| <b>CS</b><br><br><b>Oficiální překlad Prohlášení</b>               | <p>My, výrobce, prohlašujeme na základě naší výhradní odpovědnosti, že tyto bezucpávkové oběhové čerpadlo řady,</p> <p>(Sériové číslo je uvedeno na výrobním štítku)</p> <p>ve svém dodaném stavu dodržovat následující relevantní směrnice a příslušnou národní legislativu:</p> <p><b>   2014/35/EU - Nízké Napětí    2014/30/EU - Elektromagnetická Kompatibilita    2011/65/EU + 2015/863 - Omezení používání některých nebezpečných látek</b></p> <p>dodržovat také následující relevantní normy:<br/> <b>EN 60335-1:2012+A11:2014+A13:2017+A1:2019+A2:2019+A14:2019+A15:2021;</b><br/> <b>EN 60335-2-51:2003+A1:2008+A2:2012; EN IEC 61000-6-1:2019; EN IEC 61000-6-2:2019;</b><br/> <b>EN IEC 61000-6-3:2021; EN IEC 61000-6-4:2019; EN IEC 63000:2018;</b></p>  | <p><b>Stratos PICO-Z 20/...</b><br/> <b>Stratos PICO-Z 25/...</b><br/> <b>Stratos PICO-Z 30/...</b></p> <p>WILO SE<br/> Group Quality<br/> Wilopark 1</p> <p>Osoba oprávněná sestavit technickou dokumentaci je: D-44263 Dortmund</p>         |
| <b>HR</b><br><br><b>Službeni prijevod Deklaracije</b>              | <p>Mi, proizvođač, izjavljujemo pod isključivom odgovornošću da ova mokrorotorna pumpa tipa iz serije,</p> <p>(Serijski broj je označen na tipskoj pločici proizvoda)</p> <p>u isporučenom stanju odgovara sljedećim relevantnim direktivama i relevantnom nacionalnom zakonodavstvu:</p> <p><b>   2014/35/EU - Smjernica o niskom naponu    2014/30/EU - Elektromagnetna kompatibilnost - smjernica    2011/65/EU + 2015/863 - ograničenju uporabe određenih opasnih tvari</b></p> <p>u skladu također i sa sljedećim relevantnim standardima:<br/> <b>EN 60335-1:2012+A11:2014+A13:2017+A1:2019+A2:2019+A14:2019+A15:2021;</b><br/> <b>EN 60335-2-51:2003+A1:2008+A2:2012; EN IEC 61000-6-1:2019; EN IEC 61000-6-2:2019;</b><br/> <b>EN IEC 61000-6-3:2021; EN IEC 61000-6-4:2019; EN IEC 63000:2018;</b></p>   | <p><b>Stratos PICO-Z 20/...</b><br/> <b>Stratos PICO-Z 25/...</b><br/> <b>Stratos PICO-Z 30/...</b></p> <p>WILO SE<br/> Group Quality<br/> Wilopark 1</p> <p>Osoba ovlaštena za sastavljanje tehničke dokumentacije: D-44263 Dortmund</p>     |
| <b>HU</b><br><br><b>A Nyilatkozat hivatalos fordítása</b>          | <p>Mi, a gyártó, sajtát felelősségünkre kijelentjük, hogy a sorozat nedvestengelyű keringető szivattyúi,</p> <p>(A sorozatszámot a termék adattábláján feltüntetjük)</p> <p>leszállított kivitellükben feleljenek meg a következő vonatkozó irányelveknek és a vonatkozó nemzeti irányelveknek</p> <p><b>   2014/35/EU - Alacsony Feszültségű    2014/30/EU - Elektromágneses összeférhetőségre    2011/65/EU + 2015/863 - egyes veszélyes való alkalmazásának korlátozásáról</b></p> <p>megfeleljen a következő vonatkozó előírásoknak is:<br/> <b>EN 60335-1:2012+A11:2014+A13:2017+A1:2019+A2:2019+A14:2019+A15:2021;</b><br/> <b>EN 60335-2-51:2003+A1:2008+A2:2012; EN IEC 61000-6-1:2019; EN IEC 61000-6-2:2019;</b><br/> <b>EN IEC 61000-6-3:2021; EN IEC 61000-6-4:2019; EN IEC 63000:2018;</b></p>   | <p><b>Stratos PICO-Z 20/...</b><br/> <b>Stratos PICO-Z 25/...</b><br/> <b>Stratos PICO-Z 30/...</b></p> <p>WILO SE<br/> Group Quality<br/> Wilopark 1</p> <p>A műszaki dokumentáció összeállítására jogosult személy: D-44263 Dortmund</p>    |
| <b>PL</b><br><br><b>Oficjalne tłumaczenie Deklaracji Zgodności</b> | <p>Producent oświadcza na wyłączną odpowiedzialność, że typoszeregi bez dławnicowych pomp obiegowych z serii</p> <p>(Numer seryjny znajduje się na tabliczce znamionowej produktu)</p> <p>w stanie dostarczonym są zgodne z następującymi dyrektywami i przepisami krajowymi mającymi zastosowanie:</p> <p><b>   2014/35/EU - Niskich Napięć    2014/30/EU - Kompatybilności Elektromagnetycznej    2011/65/EU + 2015/863 - sprawie ograniczenia stosowania niektórych niebezpiecznych substancji</b></p> <p>są również zgodne z następującymi specyfikacjami technicznymi mającymi zastosowanie:<br/> <b>EN 60335-1:2012+A11:2014+A13:2017+A1:2019+A2:2019+A14:2019+A15:2021;</b><br/> <b>EN 60335-2-51:2003+A1:2008+A2:2012; EN IEC 61000-6-1:2019; EN IEC 61000-6-2:2019;</b><br/> <b>EN IEC 61000-6-3:2021; EN IEC 61000-6-4:2019; EN IEC 63000:2018;</b></p> | <p><b>Stratos PICO-Z 20/...</b><br/> <b>Stratos PICO-Z 25/...</b><br/> <b>Stratos PICO-Z 30/...</b></p> <p>WILO SE<br/> Group Quality<br/> Wilopark 1</p> <p>Osoba upoważniona do sporządzenia dokumentacji technicznej: D-44263 Dortmund</p> |













# wilo



Local contact at  
[www.wilo.com/contact](http://www.wilo.com/contact)

Pioneering for You

WILO SE  
Wilopark 1  
44263 Dortmund  
Germany  
T +49 (0)231 4102-0  
F +49 (0)231 4102-7363  
[wilo@wilo.com](mailto:wilo@wilo.com)  
[www.wilo.com](http://www.wilo.com)